

Maxi Sky 2



UWAGA

Aby uniknąć obrażeń, przed użyciem produktu należy przeczytać niniejszą Instrukcję obsługi i towarzyszące jej dokumenty.



Należy obowiązkowo przeczytać niniejszą Instrukcję obsługi

Polityka zmian konstrukcyjnych i prawa autorskie
® i ™ to znaki towarowe należące do firm grupy Arjo.

© Arjo 2020.

Prowadzimy politykę ciągłego doskonalenia, więc zastrzegamy sobie prawo do wprowadzania zmian konstrukcyjnych bez uprzedzenia.

Zabrania się kopiowania w całości lub w części treści niniejszej publikacji bez zgody firmy Arjo.

Spis treści

Słowo wstępne	5
Dziękujemy za zakup sprzętu firmy Arjo	5
Prosimy o dokładne przeczytanie niniejszej instrukcji w całości!	5
Serwis i pomoc techniczna	5
Informacje o wytwórcy	5
Symbole ostrzegawcze użyte w instrukcji	5
Instrukcje dotyczące bezpieczeństwa	6
Przeznaczenie produktu	6
Czas użytkowania	6
Ważne instrukcje dotyczące bezpieczeństwa	6
Informacje ogólne	7
<i>Bezpieczne obciążenie robocze (BOR)</i>	7
<i>Bezpieczne stosowanie akumulatora i ładowarki</i>	7
<i>Zapobieganie porażeniom</i>	7
<i>Zapobieganie pożarom i eksplozjom</i>	7
Działania w zakresie bezpieczeństwa ludzi i środowiska	7
Opis produktu	8
Maxi Sky 2	8
<i>Etykiety i symbole</i>	10
Pilot2-funkcyjny	11
<i>Piloty przewodowe</i>	11
<i>Pilot na podczerwień</i>	11
Panel sterowania	12
Wyświetlane symbole	13
System ładowania	14
<i>System stacji ładowania (C-Stat)</i>	14
<i>Ulepszony system ładowania (ECS) KWIKtrak™</i>	14
<i>System ładowania ściennego (WCS)</i>	14
Przygotowanie	15
Sprawdzenie zawartości opakowania	15
Wstępny rozruch	15
<i>Ustawianie daty / godziny</i>	15
Czynności wykonywane przed pierwszym użyciem	16
Czynności wykonywane przed każdym użyciem	16
Dostosowanie	17
Wejście w tryb dostosowania	17
Parametry programowalne	17
Sterowanie i funkcje	17
<i>Tryb uśpienia</i>	17
Użytkowanie podnośników sufitowych z serii Maxi Sky 2	18
<i>Sterowanie ruchami</i>	18
<i>Powrót do ładowarki / Powrót do bazy (RTC/RTH)</i>	18
<i>Monitorowanie użytkownika</i>	19
<i>Wyświetlanie danych użytkownika</i>	19
<i>Mechanizm awaryjnego obniżania</i>	20
<i>Hamulec awaryjny</i>	20
Informacje o akumulatorze	21
Ładowanie akumulatora	21
Przyłączenie/Odłączenie ramy i wagi	24
Przyłączenie/Odłączenie ramy i wagi (tylko podnośnik sufitowy model Basic)	27
Zastosowania nosideł zaciskowych	28
Kompatybilność nosideł zaciskowych	28
Wybór nosidła	28
Kompatybilność ramy	29
Punkty przyłączania	29
Przyłączanie nosidła do DPS	30
Odłączanie nosidła od DPS	30
Obsługa DPS i PDPS	31

Przenoszenie pacjentów z użyciem nosideł Clip Slings	31
Przeniesienie pacjenta z pozycji siedzącej	31
Przeniesienie pacjenta z pozycji na wznak	33
Zastosowania nosideł pętlowych	35
Kompatybilność nosideł pętlowych	35
Wybór nosidła	36
Kompatybilność ramy	37
Przyłączanie nosidła do ramy	38
Zdejmowanie nosidła z ramy	38
Przenoszenie pacjentów z użyciem nosideł pętlowych	39
Ustawianie pozycji pacjenta	39
Punkty przyłączenia	40
Przeniesienie pacjenta z pozycji siedzącej	41
Przeniesienie pacjenta z pozycji na wznak	43
Zmiana pozycji	45
Ćwiczenie chodzenia	47
Przeniesienie pacjenta w pozycji na wznak	48
Podparcie kończyny	49
Zastosowania noszy prosektoryjnych	51
Kompatybilność ramy	51
Użycie akcesoriów	52
Ocena pomieszczenia	52
Akcesoria KWIKtrak™	52
Sposób użycia systemu szynowego X-Y	53
Sposób użycia bramki	53
Sposób użycia zwrotnicy	54
Sposób użycia obrotnicy Turntable	55
Sposób użycia PPP	55
Obsługa i konserwacja	56
Czyszczenie	56
Czyszczenie podnośnika i akcesoriów	56
Dezynfekcja	57
Środki do	
dezynfekcji podnośnika i akcesoriów	57
Środki do	
dezynfekcji akcesoriów	58
Postępowanie, transport i przechowywanie	59
Wymiana akumulatora	59
Coroczny przegląd	59
Kontrola pasa	59
Wymagania serwisowe	59
Plan konserwacji zapobiegawczej	59
Kontrolę podnośnika	60
Kontrolę akcesoriów	61
Kontrolę szyn	61
Rozwiązywanie problemów	62
Dane techniczne	65
Ogólne wymiary	65
Maxi Sky 2	65
Ramy do nosideł pętlowych (tylko podnośnik sufitowy model Basic)	65
Waga	66
Ramy do nosideł pętlowych (oprócz podnośnika sufitowego Basic)	66
Ramy dynamicznego pozycjonowania	67
Nosze prosektoryjne	68
Maxi Sky 2 Transportable	68
Moduły odbiorcze	68
Dane techniczne	69
Zatwierdzenia i lista norm	70
Bezpieczna utylizacja po wycofaniu z użycia	70
Zgodność elektromagnetyczna	70
Emisje elektromagnetyczne	71
Odporność elektromagnetyczna	72

Słowo wstępne

Dziękujemy za zakup sprzętu firmy Arjo

Zakupiony podnośnik Maxi Sky® 2 firmy Arjo należy do serii podnośników sufitowych wysokiej jakości przeznaczonych specjalnie dla Państwa zakładu opieki zdrowotnej.

Wychodzimy naprzeciw Państwa potrzebom, oferując najlepsze na rynku produkty oraz szkolenia, dzięki którym Państwa personel będzie mógł maksymalnie wykorzystać zalety każdego produktu Arjo.

W przypadku jakichkolwiek pytań dotyczących użytkowania lub konserwacji posiadanych produktów firmy Arjo prosimy o kontakt.

Prosimy o dokładne przeczytanie niniejszej instrukcji w całości!

Informacje w niej zawarte mają istotne znaczenie dla właściwego użytkowania i konserwacji podnośnika Maxi Sky 2. Instrukcja umożliwi zachowanie funkcjonalności i sprawnego działania urządzenia.

Podnoszenie i przenoszenie osoby zawsze związane jest z ryzykiem. Niektóre informacje zawarte w tej instrukcji są ważne ze względów bezpieczeństwa, dlatego aby uniknąć urazów wymagane jest przeczytanie i zrozumienie tych informacji.

UWAGA: Arjo stanowczo zaleca i przypomina, że z produktami i innymi urządzeniami dostarczonymi przez Arjo mogą być używane jedynie części autoryzowane przez Arjo. Użycie niewłaściwych części może spowodować urazy ciała.

UWAGA: Nieautoryzowane modyfikacje jakichkolwiek produktów firmy Arjo mogą niekorzystnie wpływać na ich bezpieczeństwo. Arjo nie ponosi żadnej odpowiedzialności za jakiegokolwiek wypadki, zdarzenia czy nieprawidłowe działanie wynikające z nieautoryzowanej modyfikacji produktów.

W razie poważnego zdarzenia niepożądanego z udziałem wyrobu medycznego, które stanowi zagrożenie dla użytkownika lub pacjenta, użytkownik lub pacjent powinni zgłosić to poważne zdarzenie niepożądane do producenta lub dystrybutora wyrobu medycznego. W Unii Europejskiej użytkownik powinien także zgłosić to poważne zdarzenie niepożądane właściwemu organowi w danym kraju członkowskim.

Serwis i pomoc techniczna

Rutynowe czynności serwisowe przy urządzeniu Maxi Sky 2 powinien przeprowadzać wykwalifikowany personel serwisowy. Takie postępowanie przyczyni się do bezpieczeństwa i właściwego działania produktu. Patrz rozdział „Sposób użycia podnośnika” zawarty w niniejszej instrukcji.

Jeśli konfiguracja, użytkowanie lub konserwacja podnośnika Maxi Sky 2 wymagać będzie dodatkowych informacji lub jakiegokolwiek pomocy, a także jeśli wystąpi jakakolwiek zmiana w funkcjonowaniu podnośnika lub potrzeba zgłoszenia nieoczekiwanego zdarzenia, należy skontaktować się z lokalnym przedstawicielem firmy Arjo. Przedstawiciel może zaoferować programy pomocy technicznej i serwisu, które umożliwiają długotrwałe utrzymanie maksymalnego bezpieczeństwa, niezawodności i wartości tego produktu.

Dodatkowe kopie niniejszej instrukcji mogą być dostarczone przez lokalnego przedstawiciela firmy Arjo. Podczas zamawiania należy podać numer produktu 001-15698 z Instrukcji obsługi.

Informacje o wytwórcy

Ten produkt został wyprodukowany przez:

ArjoHuntleigh AB
Hans Michelsensgatan 10
211 20 Malmö
SZWECJA

☎ : +46 (0) 10-335 45 00

📠 : +46 (0) 413-138 76

🌐 : www.arjo.com

Symbole ostrzegawcze użyte w instrukcji

UWAGA:

Oznacza: Postępowanie niezgodne z niniejszą instrukcją może spowodować urazy ciała opiekunów lub innych osób.

OSTRZEŻENIE:

Oznacza: Postępowanie niezgodne z niniejszą instrukcją może spowodować uszkodzenie produktu.

WSKAZÓWKA:

Oznacza: Jest to ważna informacja niezbędna do prawidłowego korzystania z tego urządzenia.

Instrukcje dotyczące bezpieczeństwa

Przeznaczenie produktu

Podnośniki sufitowe z serii Maxi Sky® 2 są przeznaczone do wspomagania opiekunów w szpitalach, domach opieki, innych placówkach opiekuńczych oraz w opiece domowej, w tym w domach prywatnych. Urządzenia te służą do podnoszenia pacjentów o ograniczonej sprawności ruchowej np. w następujących celach:

- Przenoszenie do sąsiadujących miejsc lub z powrotem, takich jak krzesło, wózek inwalidzki, łóżko, wanna, toaleta, podłoga lub nosze;
- Podtrzymywanie pacjenta podczas ćwiczeń rehabilitacyjnych;
- Wspomaganie pacjenta w czynnościach takich jak toaleta i zmiana pozycji w łóżku.

Podnoszenie pacjenta lub jego przenoszenie zawsze powinno być wykonywane przez wyszkolonego opiekuna zgodnie z zaleceniami zawartymi w tej instrukcji.

UWAGA: Niniejsze urządzenie nie jest przeznaczone do obsługi przez pacjenta. W przypadku nieoczekiwanej awarii pacjent mógłby utknąć w urządzeniu.

UWAGA: Urządzenia *Maxi Sky 2* należy używać wyłącznie zgodnie z przeznaczeniem opisanym powyżej. Urządzenie musi zostać zainstalowane przez autoryzowany personel firmy Arjo zgodnie z lokalnymi przepisami i zaleceniami firmy Arjo. Nie wolno stosować podnośnika do innych celów. Mogłoby to skutkować poważnymi urazami.

Czas użytkowania

Podnośnik sufitowy *Maxi Sky 2* w połączeniu z kompatybilną ramą nośną został zaprojektowany i przetestowany do użytkowania przez 10 lat lub 20 000 cykli (z obciążeniem 600 lb / 272 kg), w zależności od tego, która wartość wystąpi wcześniej.

Zależy to od profilaktycznej konserwacji urządzenia opisaną w rozdziale „Utrzymanie i konserwacja”.

Następująca tabela pokazuje ekwiwalent liczby lat w zależności od liczby cykli w ciągu doby. Jeden cykl jest definiowany jako przeniesienie 272 kg (600 funtów), włączając w to 60 cm (24") unoszenia, boczne przemieszczenie i 60 cm (24") obniżania.

Średnia liczba cykli na dobę	Lata (20 000 transferów)
5,5	10
8	7
10	5,5

UWAGA: Producent nie może zagwarantować pełnego bezpieczeństwa podnośnika lub wyposażenia dodatkowego, jeżeli czas użytkowania został przekroczony. Zużycie może prowadzić do pęknięcia części i upadku pacjenta.

Przewidywany czas użytkowania pozostałych części eksploatacyjnych, takich jak akumulatory, bezpieczniki, nosidła, pasy i linki, uzależniony jest od konserwacji i wykorzystania danego produktu. Części eksploatacyjne należy konserwować zgodnie z wydanymi dokumentami: *Instrukcja obsługi* oraz „Plan konserwacji zapobiegawczej”.

Ważne instrukcje dotyczące bezpieczeństwa

UWAGA: Firma Arjo ostrzega o ryzyku zaciśnięcia pętli (uduszenia, zadzierzgnięcia itp.) związanym z paskiem podnoszącym, kablem pilota, kablami akcesoriów lub pociągana linką awaryjną i doradza podjęcie środków zapobiegających takiemu zdarzeniu.

WSKAZÓWKA: Arjo dostarcza podnośniki specjalnie zaprojektowane do użytku z takimi produktami jak sufitowe szynowe systemy KWIKTrak™ oraz nosidła i wyposażenie dodatkowe firmy Arjo. Są także zgodne z innymi systemami szynowymi określonymi w załączniku 001-14250.

OSTRZEŻENIE: Wszystkie elementy należy utrzymywać w czystości i w stanie suchym. Należy wykonywać czynności sprawdzające bezpieczeństwo elektryczne i mechaniczne, opisane w rozdziale „Sposób czyszczenia podnośnika”, aby zapobiec nieprawidłowemu działaniu urządzenia.

Niniejszą instrukcję należy przechowywać w pobliżu podnośnika i w razie potrzeby korzystać z niej. Wszystkim użytkownikom należy zapewnić regularne szkolenia w obsłudze urządzenia zgodnej z informacjami zawartymi w niniejszej instrukcji.

OSTRZEŻENIE: Nie wolno upuścić podnośnika lub akumulatora, gdyż może to spowodować wewnętrzne uszkodzenia. Jeśli podejrzewa się uszkodzenie podnośnika, należy skontaktować się z lokalnym przedstawicielem firmy Arjo.

Wszystkie funkcje sterowania i bezpieczeństwa należy stosować zgodnie z regułami zawartymi w niniejszej instrukcji. Nie wolno na siłę wymuszać działania podnośnika za pomocą pilota lub przycisków na podnośniku.

Informacje ogólne

Bezpieczne obciążenie robocze (BOR)

Seria podnośników sufitowych *Maxi Sky 2* została zaprojektowana do maksymalnego udźwigu 600 lb / 272 kg.

Aby zastosować systemy szynowe o mniejszym udźwigu, wartość bezpiecznego obciążenia roboczego może się obniżyć do 200 kg (440 funtów) lub 120 kg (265 funtów).

UWAGA: Podnośnik *Maxi Sky 2* przeznaczony jest dla pacjentów, których masa ciała nie przekracza podanego bezpiecznego obciążenia roboczego. Nie wolno próbować podnosić masy większej od najmniejszego limitu wskazanego na:

- systemie szynowym,
- etykiecie podnośnika „maksymalne obciążenie”,
- ramie,
- akcesoriach,
- nosidle.

Przeciążenie któregokolwiek z tych elementów może prowadzić do upadku pacjenta i powstania urazów ciała.

Bezpieczne stosowanie akumulatora i ładowarki

OSTRZEŻENIE: Nie należy narażać ładowarki lub styków akumulatora na zetknięcie z wodą. Ładowarka może być używana wyłącznie w suchych pomieszczeniach i w normalnych warunkach wilgotności.

- Stosować wyłącznie ładowarkę dostarczoną z urządzeniem.
- Nie należy ładować akumulatora w pomieszczeniach bez wentylacji.
- Nie wolno zakrywać ładowarki lub narażać jej na działanie pyłu.
- Nie rozbijać, przekłuwać, otwierać, rozbierać ani w żaden inny sposób mechanicznie niszczyć akumulatora.
- Nie należy przechowywać podnośnika w temperaturze wyższej niż 70°C (158°F).
- W przypadku stwierdzenia uszkodzenia lub odkształcenia nie używać akumulatora. Przed wznowieniem użytkowania o usterce należy poinformować serwis.
- Należy unikać sytuacji ładowarki w sposób ograniczający dostęp do wtyczki, co utrudniałoby odłączenie od prądu.

Zapobieganie porażeniom

- Nie wolno dotykać lub używać podnośnika z nieizolowanymi przewodami lub uszkodzonym kablem zasilania. Jeśli takie sytuacje mają miejsce, należy natychmiast skontaktować się z lokalnym przedstawicielem firmy Arjo.
- Nie wolno otwierać, serwisować lub naprawiać podnośnika, akumulatora lub ładowarki. W przypadku nieprawidłowego działania urządzenia lub jego wyposażenia należy skontaktować się z lokalnym przedstawicielem firmy Arjo.

Zapobieganie pożarom i eksplozjom

OSTRZEŻENIE: Nie umieszczać ani nie przechowywać akumulatora w miejscach narażonych bezpośrednio na promienie słoneczne lub w pobliżu źródła ciepła.

OSTRZEŻENIE: Nie należy narażać akumulatorów lub ładowarki na działanie płomieni. Mogłby się on otworzyć, powodując wyciek chemikaliów.

OSTRZEŻENIE: Nie należy używać ładowarki w pobliżu łatwopalnych gazów np. środków znieczulających. Są one łatwopalne. Ładowarka mogłaby doprowadzić do powstania iskry, która mogłaby wywołać eksplozję.

- Nie zwierać końcówek akumulatora.
- Nie poddawać akumulatora spalaniu.

Działania w zakresie bezpieczeństwa ludzi i środowiska

- Jeśli obudowa akumulatora pęknie i jego zawartość zetknie się ze skórą lub ubraniem, należy miejsca kontaktu natychmiast spłukać wodą. Jeśli zawartość akumulatora zetknie się z oczami, należy natychmiast przepłukać oczy dużą ilością wody i poszukać pomocy medycznej.
- Wdychanie zawartości może zaburzyć proces oddychania. Uczulenie na nikiel może spowodować astmę alergiczną. Należy zapewnić dostęp świeżego powietrza i opiekę lekarską.
- Recykling i utylizację akumulatorów należy prowadzić zgodnie z dyrektywą WEEE (dotyczącą zużytego sprzętu elektrycznego i elektronicznego) oraz z lokalnymi procedurami i przepisami. Jeśli powyższe zalecenia nie będą stosowane, może dojść do eksplozji, wycieku i obrażeń ciała. Gdy akumulatory są zwracane, należy izolować ich końcówki taśmą przyklepną. Inaczej ładunek resztkowy zużytych akumulatorów może wywołać pożar lub eksplozję. Rysunek 1 pokazuje symbole związane z usuwaniem i recyklingiem.

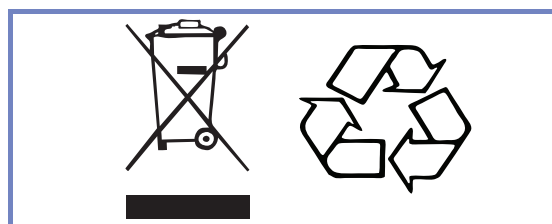

Rysunek 1

Opis produktu

Maxi Sky 2

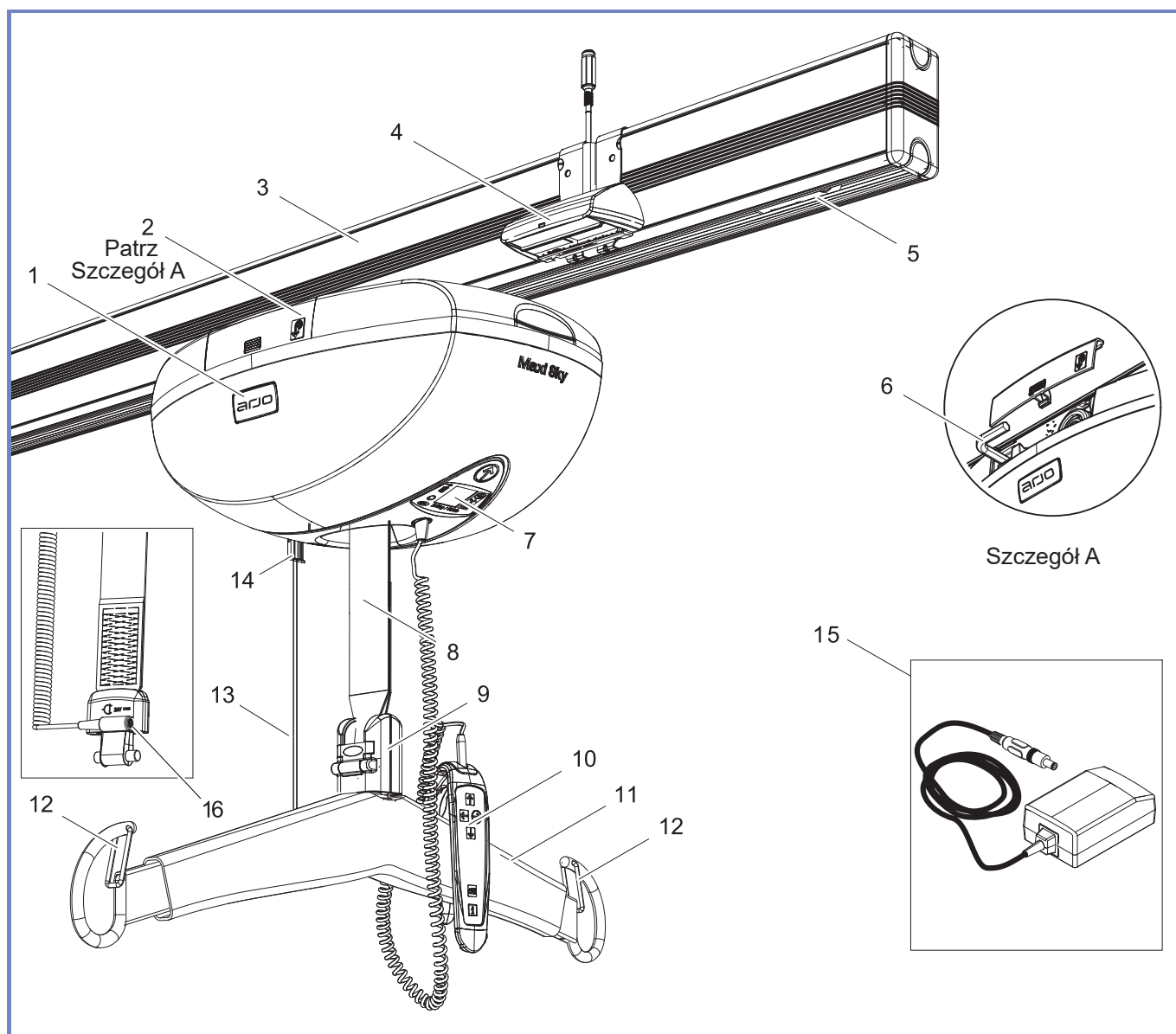

Rysunek 2

- 1) Podnośnik
- 2) Drzwiczki dostępu do mechanizmu ręcznego obniżania awaryjnego
- 3) Szyna KWIKtrak™
- 4) Stacja ładowania*
- 5) Ogranicznik końcowy szyny
- 6) Klucz sześciokątny
- 7) Panel sterowania i przyciski pomocnicze góra/dół
- 8) Pas
- 9) Przyłączenie ramy
 - Szybkozłącze Quick-Connect™ (Modele *Ceiling Lifter* i *Infection Control Ceiling Lifter* na ilustracji powyżej)
 - Sworzeń łączący (podnośnik sufitowy model *Basic*, ilustracja poniżej)
- 10) Pilot
- 11) Czteropunktowa rama pętlowa
- 12) Zatrzaski
- 13) Czerwona linka awaryjnego zatrzymania
- 14) Przycisk zasilania — WCIŚNIJ
Wyłącznik awaryjny — POCIĄGNIJ
- 15) Uniwersalna ładowarka
- 16) Złącze WCS**



* Nie ma zastosowania do podnośników wyposażonych w ECS lub WCS.

**Dotyczy podnośników wyposażonych wyłącznie w system WCS.

Strona została pozostawiona pusta celowo

Etykiety i symbole

Informacje ogólna



Ten symbol występuje obok daty produkcji oraz adresu producenta.



Znak CE oznaczający zgodność ze zharmonizowanymi przepisami Wspólnoty Europejskiej



Ten symbol wskazuje dopuszczenie przez Canadian Standards Association.



Ten symbol wskazuje dopuszczenie przez Technischer Überwachungs-Verein.



Ten symbol występuje obok numeru katalogowego producenta.



Ten symbol występuje obok numeru seryjnego producenta.



Dyrektywa dot. utylizacji odpadów elektrycznych i elektronicznych (WEEE) — nie wolno utylizować tego produktu wśród odpadów domowych lub przemysłowych.



Ten symbol wskazuje, że produkt podlega recyklingowi.



Symbol ten oznacza ryzyko porażenia.



Ten symbol oznacza ochronę typu BF przed porażeniem elektrycznym zgodną z normą IEC60601-1.

IP_{N1}N₂

Stopień ochrony zapewniany przez obudowę.
N1: Wnikanie cząstek,
N2: Wnikanie wody.



Niniejsze symbole oznaczają odesłanie do *Instrukcji obsługi*.

SWL

Bezpieczne obciążenie robocze oznacza maksymalne obciążenie podnośnika określone dla zapewnienia bezpiecznego działania.



Symbol ten określa lokalizację ręcznego mechanizmu awaryjnego obniżania na podnośniku.



Te symbole oznaczają przycisk przemieszczania bocznego znajdujący się na pilocie.



Prąd stały



Prąd przemienny



Port systemu ładowania ściennego (WCS).

Związane z ładowarką akumulatora



Ten symbol oznacza urządzenie elektryczne klasy II: określenie dotyczy urządzenia elektrycznego, w którym ochrona przeciwporażeniowa nie polega tylko na podstawowej izolacji.



Wskazuje, że produkt jest wyrobem medycznym w rozumieniu rozporządzenia o wyrobach medycznych 2017/745

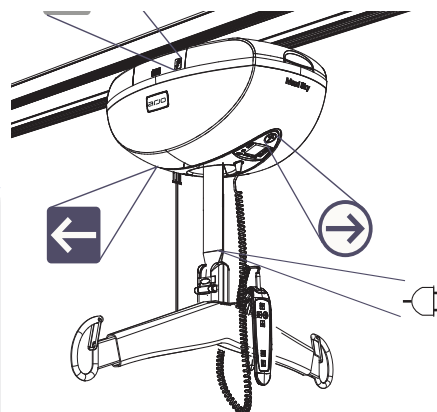
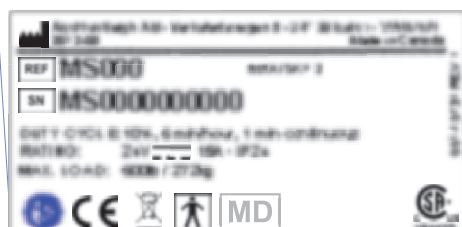
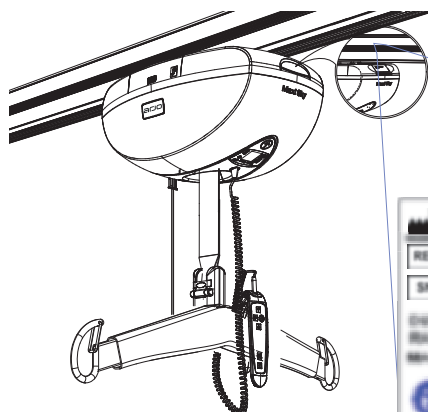

Pilot

Piloty przewodowe

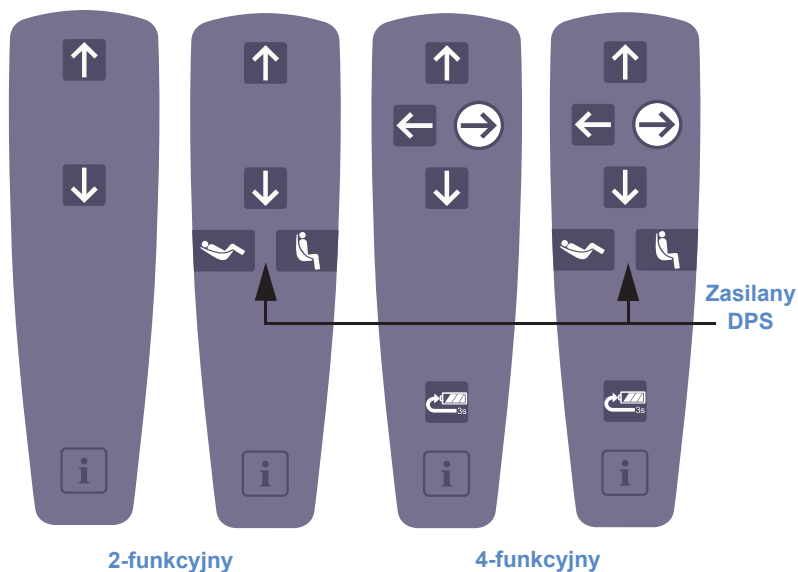

Pilot na podczerwień

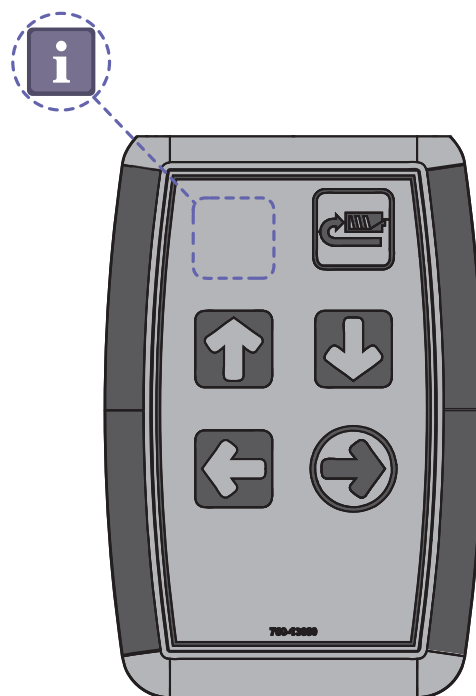

Symbol	Opis przycisku	2-funkcyjny	4-funkcyjny	Podczerwień
↑	Przycisk „w górę”	✓	✓	✓
↓	Przycisk „w dół”	✓	✓	✓
→	Przycisk „w prawo”		✓	✓
←	Przycisk „w lewo”		✓	✓
🛏️	Przycisk leżenia	✓*	✓*	
🪑	Przycisk siedzenia	✓*	✓*	
🔋↻	RTC (powrót do ładowarki) RTH (powrót do bazy)		✓	✓
i	Przycisk programowania / informacji	✓	✓	✓ (brak etykiety)

* Z opcją zasilanego DPS

Patrz rozdział „Sterowanie i funkcje” na strona 18 w celu uzyskania szczegółowych informacji.

UWAGA: Nigdy nie zostawiaj pilota, jeśli jego przewód jest rozciągnięty, gdyż może to spowodować urazy u innych osób. Jeśli pilot nie jest używany, umieść go na ramie.

Panel sterowania

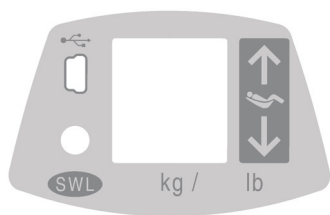



Panel sterowania

Panel sterowania łączy kilka elementów przeznaczonych do informowania użytkownika takich jak:

- Odbiór komend
- Potrzeba serwisowania
- Menu dostosowywania
- Dioda LED statusu
- Port dostępu USB
- Pomocniczy przycisk Góra-Dół



Pomocniczy przycisk Góra-Dół

- Przyciski  i  są używane, aby zakończyć przeniesienie, jeśli pojawi się problem z pilotem podczas użytkowania.



Dioda LED statusu

- LED stanowi uzupełnienie wyświetlacza, aby zasygnalizować użytkownikowi wyświetlanie wiadomości na ekranie.
- LED będzie migać zielonym światłem, aby potwierdzać że ładowanie jest w toku lub stale świecić na zielono, gdy akumulatory są naładowane.
- LED będzie świecić na czerwono, gdy pojawi się nieprawidłowa sytuacja.
- Aby włączyć/wyłączyć parametry, patrz rozdział „Dostosowanie”.

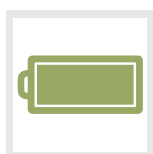

Wyświetlacz

- Jest to centrum wiadomości, które informuje użytkownika o różnorodnych statusach podnośnika za pomocą intuicyjnych symboli (szczegóły znajdują się w sekcji „Wyświetlane symbole”).



Wartość bezpiecznego obciążenia roboczego

- Etykieta wskazuje maksymalne obciążenie podnośnika.
- Podnośnik *Maxi Sky 2* jest przeznaczony do pracy przy trzech różnych ustawieniach maksymalnego ciężaru.
 - 120 kg / 265 funtów
 - 200 kg / 440 funtów
 - 272 kg / 600 funtów



Port dostępu USB

- Port USB jest przeznaczony wyłącznie dla użytkowników MAXISMART. Umożliwia on dostęp do pewnych funkcji, takich jak zapytania o dane historyczne.



Brzęczyk

- Panel sterowania jest również wyposażony w element emitujący dźwięki, aby potwierdzać komendy lub sygnalizować użytkownikowi wyświetlanie wiadomości na ekranie.

Wyświetlane symbole

Poniżej znajdują się opisy wszystkich symboli, które mogą być widoczne na wyświetlaczu.



Poziom naładowania akumulatora

- Kilka symboli pokazujących różne poziomy naładowania akumulatora. Te symbole wskazują status dotyczący akumulatora urządzeń ze standardowym systemem ładowania lub systemem ładowania ściennego (szczegóły można znaleźć w sekcji „Informacje o akumulatorze” oraz „Ładowanie akumulatora” na strona 21).



Wskaźnik ECS

- W przypadku urządzeń wyposażonych w Enhanced Charging System (ECS) ten symbol jest widoczny podczas ładowania akumulatorów.



RTC (powrót do ładowarki)

- Symbol ten oznacza, że za pomocą pilota włączono funkcję RTC.



RTH (powrót do bazy)

- Symbol ten oznacza, że za pomocą pilota włączono funkcję RTH.



PPP (zaprogramowana pozycja)

- Symbol ten oznacza, że za pomocą pilota włączono funkcję PPP.



Cykl nadmiernej pracy

- Symbol ten miga, kiedy podnośnik używany jest zbyt długo bez przerwy na ochłodzenie. Aby uniknąć uszkodzeń, ta funkcja bezpieczeństwa wyłącza funkcję (W górę, Siedzenie/Leżenie lub W lewo/W prawo), której użycie przekracza zalecany cykl pracy.
- Kiedy włącza się ochrona przed przegrzaniem, funkcja która spowodowała przekroczenie cyklu pracy jest wyłączana, a inne funkcje pozostają aktywne.
- Czerwona lampka będzie świecić podczas ochładzania. Dodatkowo będzie słyszalny pojedynczy sygnał dźwiękowy.



Awaria ogólna (Symbol ostrzegawczy z towarzyszącym numerycznym znakiem)

- Symbol miga, kiedy podnośnik ma awarię.
- Podnośnik wymaga kontroli / naprawy wykonanej przez wykwalifikowanego serwisanta.
- Czerwona lampka będzie świecić, będzie też słyszalny pojedynczy dźwięk.



Wymagana konserwacja (Symbol klucza z towarzyszącym znakiem literowym)

- Ten symbol jest pokazywany przez 7 sekund (towarzyszą mu 2 dźwięki), kiedy podnośnik budzi się z trybu uśpienia i miga co 5 sekund, aby przyciągnąć uwagę użytkownika.
- Należy skontaktować się ze swoim centrum serwisowym firmy Arjo w celu serwisowania.



Przeciążenie

- Symbol ten miga, kiedy przeniesienie jest prowadzone z obciążeniem przekraczającym udźwig podnośnika.
- Czerwona lampka będzie świecić (z towarzyszeniem czterech szybkich dźwięków), dopóki pacjent nie zostanie obniżony.
- Funkcja  jest wyłączona, a inne funkcje pozostają aktywne.

System ładowania

Podnośnik *Maxi Sky 2* jest wyposażony w trzy różne typy systemów ładowania.

W celu zabezpieczenia podnośnika *Maxi Sky 2* przed nadmiernym poborem prądu, podnośnik będący w użyciu jest automatycznie odłączony przez przełącznik elektryczny od systemu ładowania i podłączany ponownie po wykryciu źródła ładowania.

Seria podnośników sufitowych *Maxi Sky 2* wyposażona jest w uniwersalną ładowarkę, którą można dostosować do napięcia prądu przemiennego stosowanego na terenie, gdzie podnośnik jest sprzedawany.

Należy unikać umieszczania ładowarki w sposób ograniczający dostęp do wtyczki, co utrudniałoby odłączenie od prądu.

System stacji ładowania (C-Stat)

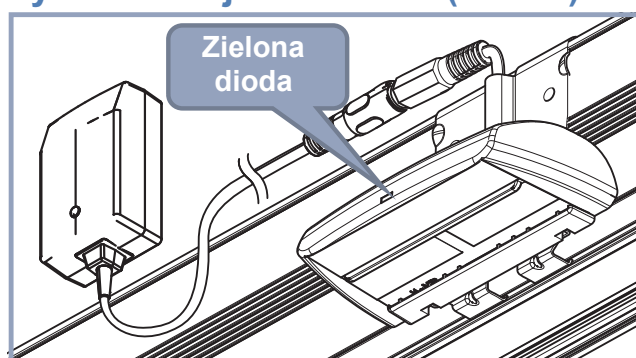

Rysunek 3

Ładowarka, dostarczając zasilanie do specjalnej stacji ładowania (C-Stat), zamontowanej bocznie w konkretnie wybranym miejscu wzdłuż układu torów, ładuje akumulatory podnośnika sufitowego serii *Maxi Sky*.

Stacja ładowania jest wyposażona w małą zieloną diodę LED wskazującą obecność zasilania na stykach stacji.

Funkcja RTC (Return to Charge, czyli powrót do ładowarki) standardowo jest wyłączona. Patrz „Dostosowanie” na stronie 17 w celu zapoznania się ze sposobem włączenia tej funkcji.

Ulepszony system ładowania (ECS) *KWIKtrak™*

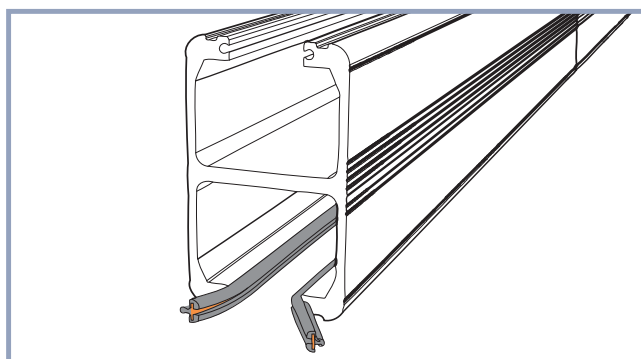

Rysunek 4

Podnośniki sufitowe serii *Maxi Sky 2* mogą być także używane z Enhanced Charging System (ECS) *KWIKtrak™*.

Ten system szynowy umożliwia ciągłe ładowanie podnośnika w dowolnym miejscu na szynie. Eliminuje on konieczność wysyłania podnośnika do stacji ładowania po przeniesieniu pacjenta.

Z systemem ECS funkcja RTC nie jest już konieczna. Jednakże może być celowym parkowaniem podnośnika, tak aby nie przeszkadzał. W tym przypadku można włączyć funkcję RTH razem z użyciem stacji PPP (Pre-Programmed-Position, czyli zaprogramowana pozycja) dodanych do szyny w odpowiednich miejscach (baza).

System ładowania ściennego (WCS) (Dotyczy wyłącznie systemów szynowych innych niż *KWIKtrak™*)

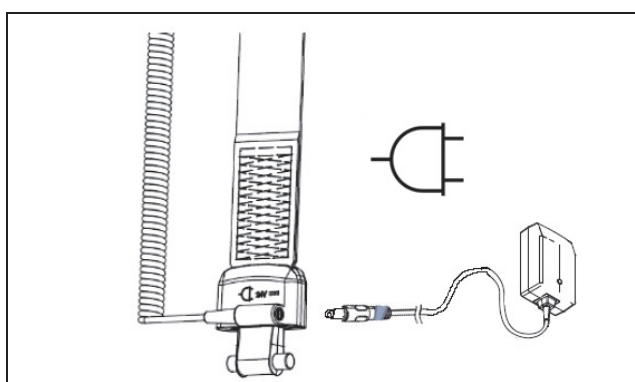

Rysunek 5

UWAGA: Przed korzystaniem z podnośnika należy odłączyć przewód ładowarki od złącza WCS.

WSKAZÓWKA: Funkcje RTC, RTH i PPP nie są już dostępne łącznie z opcją WCS.

WSKAZÓWKA: Z opcją WCS nie jest możliwe korzystanie z ramy PDPS. Jest to możliwe z ręcznym systemem DPS.

Kiedy trzeba naładować akumulator, ramę umieszcza się na uchwycie ściennym. Przewód ładowarki należy ręcznie podłączyć do złącza WCS.

Ładowarka zasila złącze WCS zlokalizowane nad obszarem *Quick-Connect* ramy podnośnika, przekazując do podnośnika sufitowego energię do naładowania akumulatora.

 Port systemu ładowania ściennego (WCS)

Przygotowanie

Sprawdzenie zawartości opakowania

Po otrzymaniu urządzenia, należy z pomocą listy dołączonej do opakowania sprawdzić kompletność podnośnika i akcesoriów. Sprawdzić, czy nie występują jakiegokolwiek uszkodzenia urządzenia wynikające z transportu. W przypadku wykrycia nieprawidłowości należy zaprzestać używania uszkodzonego sprzętu i skontaktować się z lokalnym przedstawicielem firmy Arjo.

WSKAZÓWKA: Akumulatory muszą być ładowane minimum przez 8 godzin przed pierwszym użyciem podnośnika.



Wstępny rozruch

Nacisnąć przycisk włączenia zasilania.

WSKAZÓWKA: W przypadku użycia podnośnika *Maxi Sky 2* w wersji przeznaczony do transportu należy się zapoznać z instrukcją obsługi MS2 #001-31430-XX

Ustawianie daty / godziny

Jeśli podnośnik włączany jest pierwszy raz, zostaje on wprowadzony w tryb wymagający podania daty i godziny. Ważne jest, aby poprawnie ustawić datę, gdyż podnośnik będzie informował użytkowników o konieczności przeprowadzania konserwacji zgodnie z zapisaną datą. Patrz sekcja „Dostosowanie” w celu zmiany tych ustawień.

Nacisnąć przycisk  lub  na pilocie, aby zmienić tę wartość. Po poprawnym ustawieniu parametru, nacisnąć przycisk , aby potwierdzić wybór i przejść do następnego parametru. Po ustawieniu ostatniego parametru podnośnik wchodzi w tryb normalny.

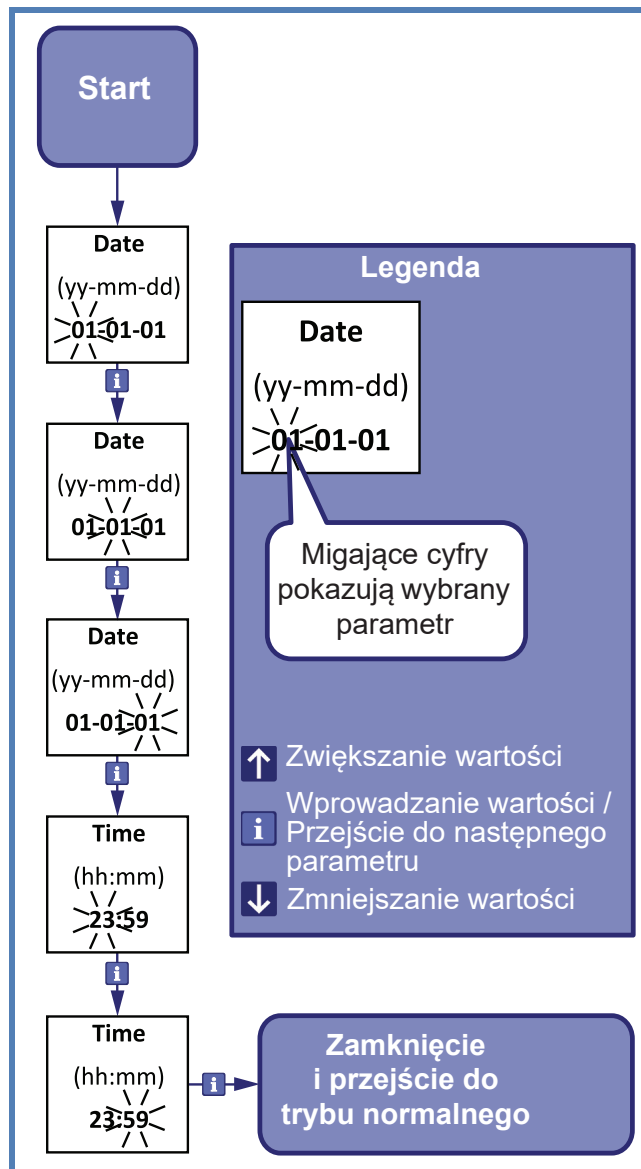

Rysunek 6

Patrz sekcja „Dostosowanie” na strona 17 w celu ustawienia innych parametrów.

Czynności wykonywane przed pierwszym użyciem

Należy zawsze upewnić się, że:

- System szyn musi być zainstalowany przez autoryzowany przedstawiciela firmy Arjo zgodnie z lokalnymi przepisami.
- Na szynie musi być wykonany test obciążeniowy zgodnie z instrukcją Arjo.
- Wszystkie szyny muszą być zamknięte ogranicznikami końcowymi lub przyłączone do innych zamkniętych elementów szyn.

Czynności wykonywane przed każdym użyciem

WSKAZÓWKA: O potrzebie obecności drugiego opiekuna podtrzymującego pacjenta należy decydować dla każdego przypadku z osobna.

UWAGA: Przed przeniesieniem pacjenta wykwalifikowany personel medyczny ma obowiązek wykonać ocenę kliniczną stanu pacjenta pod kątem przeniesienia, biorąc pod uwagę między innymi to, że podczas przeniesienia na ciało pacjenta może być wywierany znaczny nacisk. Wykonanie przeniesienia, kiedy występują przeciwwskazania może pogorszyć stan zdrowia pacjenta.

UWAGA: Przed przeniesieniem pacjenta należy sprawdzić, czy na drodze przeniesienia nie ma przeszkód. Mogłyby to doprowadzić do urazów.

Należy zawsze upewnić się, że:

- Produkt powinien być użytkowany przez wyszkolonych opiekunów.
- Przed rozpoczęciem przenoszenia pacjenta podłączonego do elektrod, cewników lub innych urządzeń medycznych, wykwalifikowany personel powinien ze szczególną uwagą ocenić, czy przeniesienie pacjenta jest możliwe.
- Należy przeprowadzić oględziny nosidła i przestrzegać procedur podnoszenia opisanych w tej instrukcji.
- Jeśli pacjent w dowolnym momencie jest zbyt pobudzony, należy przerwać przenoszenie i obniżyć pacjenta.
- Przed użyciem podnośnika należy przeprowadzić jego codzienną konserwację, zwracając szczególną uwagę na następujące elementy:
 - Sprawdzić pas pod kątem zużycia, zmiany koloru czy poluzowania szwów.
 - Sprawdzić elementy nosidła (przyłącza, materiał, okolice szwów i pasy) pod kątem oznak zużycia, zmiany koloru czy poluzowania szwów.
 - Sprawdzić ramę pod kątem uszkodzeń lub pęknięć. Upewnić się, że wszystkie przyłącza są poprawnie zabezpieczone, oraz że wszystkie części szybkozłącza *Quick-Connect* (pokrywa i zatrzask) są obecne (lub sworzeń łączący, w przypadku pracy z modelem podnośnika sufitowego *Basic Ceiling Lifter*).

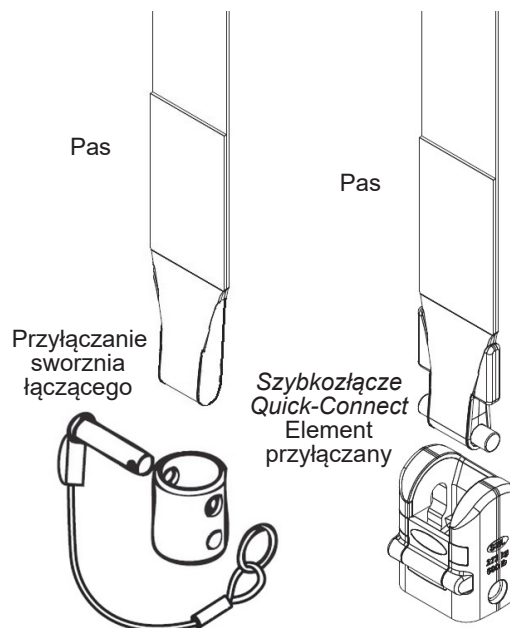

- Sprawdzić zewnętrzne uszkodzenia, braki części i uszkodzenia paneli.
- Sprawdzić, czy wszystkie ograniczniki końcowe i nasadki szyny są na swoim miejscu.
- Podczas unoszenia lub obniżania pacjenta zawsze należy pamiętać, aby pas ustawiony był jak najbardziej prosto, w celu zapewnienia bezpieczeństwa i ochrony przed przedwczesnym zużyciem elementów podnośnika. Nigdy nie należy przekraczać wartości pokazanych na Rysunek 7.

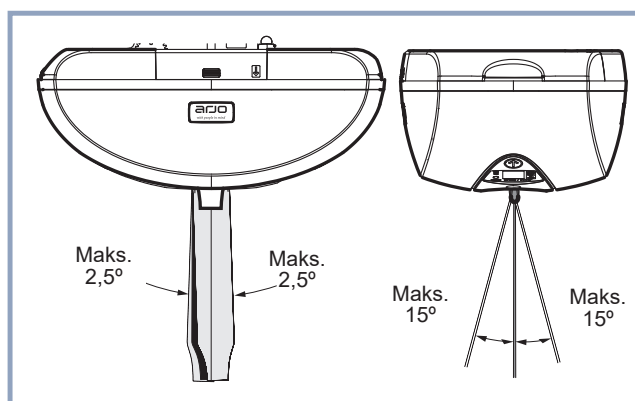

Rysunek 7

UWAGA: Należy upewnić się, że na drodze pasa nie znajdują się żadne obiekty. Mogłyby one spowodować uszkodzenie lub przerwanie pasa, powodując upadek pacjenta.

Dostosowanie

W podnośnikach sufitowych serii *Maxi Sky 2* wyszkolony użytkownik może dostosować pewne parametry w celu optymalizacji wzajemnego oddziaływania podnośnika ze środowiskiem, w którym jest on zainstalowany.

Wejście w tryb dostosowania

Aby wejść w tryb dostosowania, należy nacisnąć i przytrzymać przycisk **i** przez trzy sekundy.

Gdy wyświetlacz pokazuje menu programowania, należy nacisnąć przycisk **↓**, aby wybrać opcję customizing, a następnie nacisnąć przycisk **i**, aby wejść w tryb dostosowania.

Wyświetlacz pokaże pierwszy parametr z jego rzeczywistym ustawieniem (patrz Rysunek 8).

Użyć przycisków **↓** i **↑** w celu nawigacji w menu.

Gdy znajdzie potrzeba zmiany parametru, należy nacisnąć przycisk **i**, aby wejść w tryb ustawiania parametru, a następnie użyć przycisku **↓** lub **↑** w celu wybrania opcji (następny / poprzedni) lub ustawienia (zwiększenie / zmniejszenie) wartości liczbowych.

Po odpowiednim ustawieniu opcji nacisnąć przycisk **i**, aby potwierdzić wybór. Będzie słyszalny krótki sygnał dźwiękowy, a podnośnik powróci do menu dostosowania.

Aby wyjść z trybu dostosowania, należy nacisnąć przycisk **i** lub poczekać 60 sekund bez naciskania żadnego przycisku.

Parametry programowalne

Poniższa tabela zawiera parametry, które mogą być ustawiane zgodnie z potrzebami.

Tabela 1

Parametr	Opis	Ustawienia (standardowa wartość jest pogrubiona)
motor speed	Prędkość przemieszczania wzdłuż szyny	10 cm/s (4 cali/s) 15 cm/s (6 cali/s) 20 cm/s (8 cali/s)
rtc/rth function	Opcje RTC/RTH	(wyłącz), auto, ← , →
ppp function	Włączenie / Wyłączenie PPP	wyłącz , włącz
strap length	Czas rozwijania pasa dla trybu RTC/RTH	13 cm - 152 cm (5 cali - 60 cali) Nie działa, gdy obie funkcje RTC/RTH i PPP są wyłączone
detection time	Maksymalny czas na znalezienie ładowarki lub stacji PPP	od 0,5 do 5 min (1,5 min) Nie działa, gdy obie funkcje RTC/RTH i PPP są wyłączone
ready state	Czas trwania spoczynku podnośnika przed wejściem w tryb uśpienia	od 1 do 20 min (10,5 min)
hoist led	Włączenie / Wyłączenie* zielonej diody LED	włącz, wyłącz
date/time	Rzeczywista data/godzina	Zależy od wartości ustawionej przy wstępnym rozruchu (11-01-01 00:00)
back	Wyjście z trybu dostosowania (wstecz)	

*Czerwone sygnały zawsze są włączone.

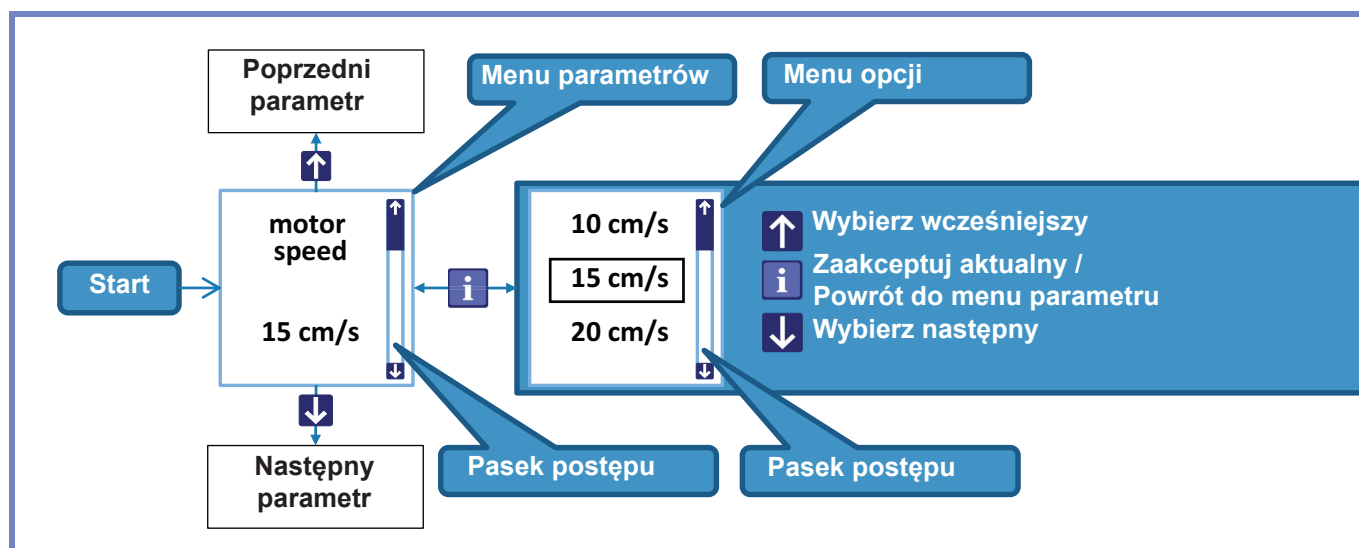

Rysunek 8

Sterowanie i funkcje

Tryb uśpienia

Podnośnik wyłącza wyświetlacz, aby oszczędzić zużycie energii w czasie, gdy nie jest używany dłużej niż wynosi parametr stanu gotowości (patrz parametr „ready state” (stan gotowości)) w Tabeli 1). Dzięki temu podnośnik sufitowy *Maxi Sky 2* nie musi być wyłączany każdorazowo po użyciu.



Dioda LED świeci stale na zielono, wskazując na stan naładowania akumulatora powyżej 25% lub miga na zielono, jeśli podnośnik jest ładowany. Dioda LED statusu zmienia barwę na czerwoną, gdy poziom naładowania akumulatora spadnie poniżej 25% pełnego naładowania. Podnośnik wyda podwójny sygnał dźwiękowy co 10 sekund, gdy akumulator osiągnie punkt krytyczny (mniej niż 5%).

Podnośnik budzi się co 15 minut, aby wyświetlić wiadomości o niskim poziomie naładowania, a następnie ponownie wchodzi w stan uśpienia po 30 sekundach. Naciśnięcie dowolnego przycisku pilota powoduje obudzenie podnośnika.





Sterowanie ruchami

Podnośnik sufitowy *Maxi Sky 2* można przesuwac pilotem, na którym znajdują się wszystkie przyciski komend służące do sterowania podnośnikiem.



Ruch pionowy

- Przyciski  i  są używane do unoszenia i obniżania pacjenta. Można użyć także pomocniczych przycisków.
- Funkcje unoszenia i obniżania stopniowo przyspieszają, aby zapobiec nagłemu ruchowi po naciśnięciu przycisku. Pozostają one aktywne tak długo, jak przycisk jest naciskany.
- Ruch zwalnia stopniowo, aby zapobiec nagłemu ruchowi po zwolnieniu przycisku.



Ruch poziomy

- W modelu o czterech funkcjach przyciski  i  aktywują silnik boczny poruszający podnośnik wzdłuż szyny. W modelu o dwóch funkcjach podnośnik musi być przesunięty ręcznie.
- Funkcje  i  stopniowo przyspieszają, aby zapobiec nagłemu ruchowi po naciśnięciu przycisku. Pozostają one aktywne tak długo, jak przycisk jest naciskany.
- Ruch przemieszczający zwalnia stopniowo, aby zapobiec nagłemu ruchowi po zwolnieniu przycisku.

UWAGA: Nie należy ciągnąć podnośnika pilotem, gdyż może odskoczyć z dużą prędkością i spowodować urazy.

UWAGA: Nie należy popychać lub ciągnąć pacjenta. Podnośnik należy poruszać, popychając lub ciągnąc trzymaną ramę, lub używając przycisku  albo .

Powered Dynamic Positioning System (PDPS)

Modele wyposażone w system PDPS wyposażone są w pilota z przyciskami  i  umożliwiającymi ustawianie pacjenta w pozycji wyprostowanej lub leżącej w zależności od początkowej / końcowej pozycji przemieszczenia.



Nacisnąć i przytrzymać, aby zmienić pozycję pacjenta na siedzącą.



Nacisnąć i przytrzymać, aby zmienić pozycję pacjenta na leżącą.

Powrót do ładowarki / Powrót do bazy (RTC/RTH)

Funkcja ta jest fabrycznie wyłączona, patrz sekcja „Dostosowanie” na stronie 17 w celu zapoznania się ze sposobem włączenia tej funkcji.



Gdy funkcja RTC / RTH jest włączona, przycisk  służy do automatycznego wysłania podnośnika do stacji ładowania lub do wcześniej określonego miejsca na szynie, w celu stacjonowania w gotowości do następnego użycia.

UWAGA: Przed użyciem funkcji RTC/RTH należy upewnić się, że nikt nie stoi w drodze podnośnika. Zetknięcie z podnośnikiem lub jego akcesoriami mogłoby spowodować urazy.

- Nacisnąć i przytrzymać przycisk RTC przez 3 sekundy, aby wysłać podnośnik do stacji ładowania.
- W systemie ECS lub WCS, w związku z brakiem stacji ładowania, naciśnięcie przycisku RTH przez 3 sekundy spowoduje wysłanie podnośnika do stacji PPP.

Wskazówka: Funkcja ta jest niedostępna na wbudowanym systemie szynowym.

Funkcja może być zaprogramowana przez serwisanta na trzy różne sposoby.

- Auto: W tym trybie jednostka zapamiętuje położenie stacji ładowania i automatycznie podąża w jej kierunku, gdy funkcja jest włączona.
-  /  : W tych trybach jednostka zawsze podąża w odpowiednim ustawionym kierunku, gdy funkcja jest włączona.

Funkcja RTC/RTH może być zatrzymana w dowolnym czasie za pomocą:

- naciśnięcia dowolnego przycisku pilota,
- pociągnięcia czerwonej linki awaryjnego zatrzymania,
- trzymania ramy.

Podnośniki sufitowe serii *Maxi Sky 2* są wyposażone w czujnik obciążenia, który powoduje zatrzymanie dowolnego ruchu, jeśli zmiana obciążenia została wykryta podczas podnoszenia. Należy sprawdzić, czy na drodze przeniesienia nie ma przeszkód.

UWAGA: Funkcji RTC/RTH NIE WOLNO używać, jeśli na podnośniku znajduje się pacjent. Może to spowodować urazy u pacjenta.

UWAGA: Czujnik ciężaru znajdujący się w podnośniku, zapobiegający działaniu funkcji RTC/RTH w czasie, gdy pacjent jest na podnośniku, potrafi wykryć tylko obciążenie wynoszące co najmniej 20 kg (45 funtów). Należy zachować szczególną ostrożność, operując pilotem podczas przenoszenia pacjenta o masie ciała 20 kg (45 funtów) lub mniej.

Monitorowanie użytkownika

Podnośniki sufitowe z serii *Maxi Sky 2* wyposażone są w monitor konserwacji, informujący użytkownika o konieczności konserwacji w oparciu o liczbę przeniesień, historię użytkownika, standardowy plan lub awarie (patrz sekcja „Wyświetlane symbole”).

Wymagana konserwacja

Brzęczyk i czerwona dioda LED są używane, aby przyciągnąć uwagę użytkownika do wiadomości pokazywanej na wyświetlaczu, wskazującej awarię lub potrzebę konserwacji.

Wyświetlanie danych użytkownika

Podnośniki sufitowe *Maxi Sky 2* zapisują również, ile razy były używane, co jest pomocne dla serwisanta podnośnika.

Dostęp do danych historii użycia możliwy jest na 2 sposoby w zależności od tego, czy funkcja PPP jest włączona.

Dostęp do danych użycia, gdy funkcja PPP jest wyłączona

Krótkie naciśnięcie przycisku **i** spowoduje wyświetlenie ekranów historii użycia.

Można przewijać ekrany za pomocą przycisku **i**. Podnośnik zakończy wyświetlanie ekranów

z danymi po naciśnięciu przycisku **i**, gdy wyświetlona jest opcja „Average Lifts/Day” (Średnia liczba podniesień/dzień). Możliwe jest także zakończenie wyświetlania ekranów w dowolnym czasie za pomocą przycisku **↓** lub **↑**.

Poniżej znajduje się lista informacji dostępnych w tym trybie.

Informacyjna	Szczegóły
Total Lifts	Łączna liczba podniesień od wstępnego rozruchu
Lifts Last Day	Uaktualnienie na 00:00
Lifts Last Week	Od niedzieli do soboty
Average Lifts/Day	Średnia liczba podniesień/dzień w oparciu o 7 ostatnich dni

Dostęp do danych użycia, gdy funkcja PPP jest włączona

Naciśnięcie i przytrzymanie przycisku **i** przez 3 sekundy spowoduje wyświetlenie ekranu z menu, który wymaga potwierdzenia przeglądania danych (patrz Rysunek 9).

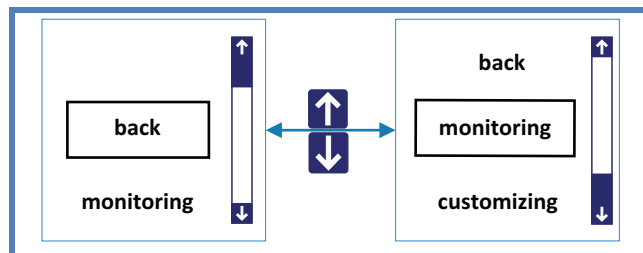

Rysunek 9

Należy nawigować w menu za pomocą przycisku **↓** lub **↑** a następnie wybrać opcję „monitoring” i nacisnąć przycisk **i**, aby potwierdzić wybór. Poniżej znajduje się lista informacji dostępnych w tym trybie. Użyć przycisków **↓** i **↑** do nawigacji w menu.

- Total Lifts
- Lifts Last Day
- Lifts Last Week
- Average Lifts/Day
- Hours of Use
- Overweight Lifts
- Over Duty Cycles
- Version / Serial №

Aby wyjść z dowolnego ekranu danych, należy wybrać opcję „back”, a następnie nacisnąć **i**, aby potwierdzić.

Mechanizm awaryjnego zatrzymania (czerwona linka)

Urządzenie to jest łatwo dostępnym mechanizmem umożliwiającym całkowite wyłączenie podnośnika w przypadku zajścia niekontrolowanej sytuacji.

OSTRZEŻENIE: Nie przemieszczać podnośnika, pociągając czerwoną linkę awaryjnego zatrzymania. Może to spowodować nieprawidłowe funkcjonowanie lub uszkodzenie.

OSTRZEŻENIE: Pociągnięcie linki z nadmierną siłą może spowodować uszkodzenie podnośnika.

Pociągnięcie linki powoduje:

- Zatrzymanie wszystkich aktywności podnośnika, wyłączenie wyświetlacza i wszystkich wskaźników podnośnika.
- Mała czerwona plastikowa wkładka wysunie się z obudowy.

Należy zwrócić uwagę, że pacjent ważący więcej niż 55 kg (120 funtów) może powoli obniżyć się po aktywacji mechanizmu awaryjnego zatrzymania.

Aby ponownie aktywować podnośnik

Wcisnąć ku górze czerwoną plastikową wkładkę.

- Podnośnik jest gotowy do użytku, gdy symbol akumulatora lub ikona **ECS** pojawi się na wyświetlaczu.

Mechanizm awaryjnego obniżania

W rzadkim przypadku nietypowej sytuacji, np. awarii elektrycznej, mechanizm awaryjnego obniżania zapewnia bezpieczny sposób obniżenia pacjenta na krzesło, łóżko lub wózek inwalidzki.

Mechanizm awaryjnego obniżania można stosować wyłącznie w przypadku sytuacji awaryjnej.

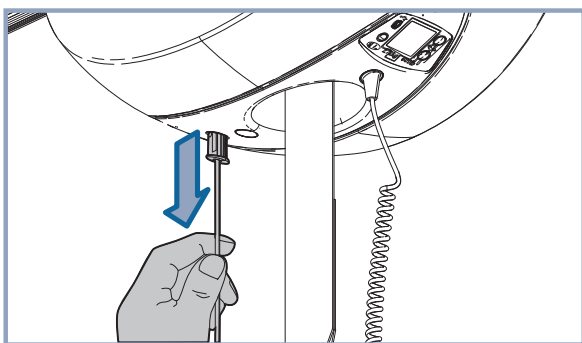

Pociągnąć czerwoną linkę awaryjnego zatrzymania.

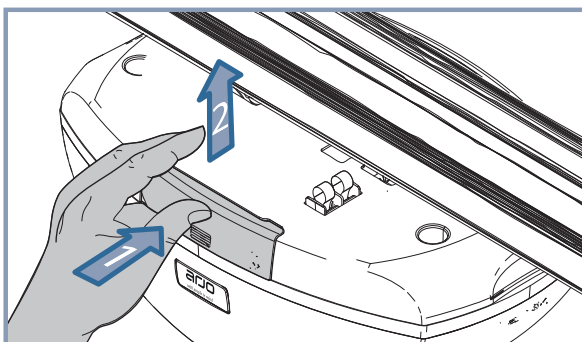

Otworzyć małe boczne drzwiczki, aby dostać się do mechanizmu obniżania.

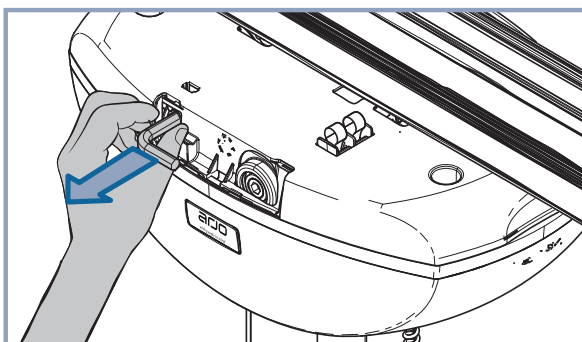

Wyciągnąć 8 mm klucz sześciokątny ze schowka.

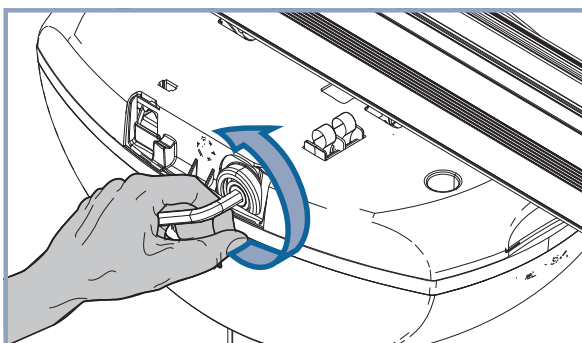

Wprowadzić klucz sześciokątny głęboko w oś. Przekręcić klucz sześciokątny przeciwnie do ruchu wskazówek zegara, aby obniżyć pacjenta.

Po obniżeniu pacjenta i bezpiecznym umieszczeniu go na krzesło, łóżku lub wózku inwalidzkim wezwać serwisanta w celu sprawdzenia podnośnika.

Hamulec awaryjny

Na wypadek rzadko występującej nietypowej sytuacji, np. awarii mechanicznej, podnośnik wyposażony jest w system hamowania, który włącza się automatycznie, blokując obniżanie. W tej sytuacji mechanizm awaryjnego obniżania nie będzie działał.

UWAGA: Jeśli hamulec awaryjny zostanie włączony, należy wyłączyć jednostkę, umieścić na niej znak ostrzegawczy, aby zapobiec dalszemu użyciu i wezwać swojego lokalnego przedstawiciela firmy Arjo w celu kontroli.

Informacje o akumulatorze

Wyświetlacz	Poziom naładowania	Uwagi
	100%	
	75%	Zakres dla normalnego działania
	50%	
	25%	Niski Towarzyszy mu krótki sygnał dźwiękowy po naciśnięciu jednego z następujących przycisków:
	< 5%	Krytyczny Symbole pojawiają się naprzemiennie z towarzyszeniem dwóch krótkich sygnałów dźwiękowych co 10 sekund

Akumulatory kwasowo-ołowiowe stosowane w tym urządzeniu są przeznaczone do wielokrotnego ładowania. W celu zapewnienia bezpieczeństwa obsługi i przedłużenia żywotności akumulatora należy postępować zgodnie z niniejszą instrukcją. Nieprzestrzeganie niniejszej instrukcji może spowodować skrócenie żywotności akumulatora, a w przypadkach ekstremalnych narazić użytkownika na ryzyko urazu.

Żywotność akumulatora zależy od wielu czynników. Są to: częstość używania, częstość ładowania, temperatura pracy, przechowywanie i czas przechowywania.

Używanie akumulatora kwasowo-ołowiowego o poziomie naładowania poniżej 5% może spowodować uszkodzenie akumulatora, a w następstwie krótszy czas użytkowania. 5% poziomu naładowania przedstawiany jest symbolem krytycznego poziomu naładowania migającym na wyświetlaczu. W tym czasie podnośnik pozwala tylko na wykonanie funkcji obniżania. Należy jak najszybciej naładować akumulator.

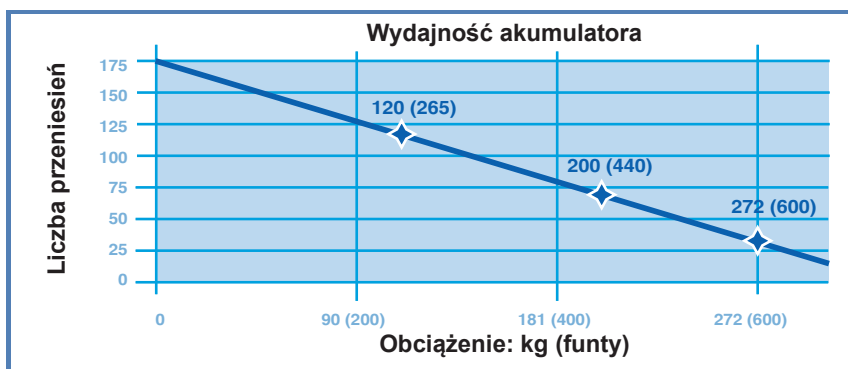

Ten wykres pokazuje zależność między liczbą podniesień, które mogą być wykonane do chwili osiągnięcia przez akumulator krytycznego poziomu naładowania w zależności od podnoszonego obciążenia.

Ładowanie akumulatora

UWAGA: Nie używać stacji ładowania z uszkodzonym kablem lub takiej, która była upuszczona lub jest uszkodzona. Nie należy mocno zaginać kabla zasilania lub umieszczać na nim ciężkich przedmiotów, gdyż może to uszkodzić kabel i może spowodować pożar lub porażenie prądem.

WSKAZÓWKA: Podczas ładowania akumulatora podnośnik może być użyty w dowolnej chwili, w wyniku czego ładowanie zostanie automatycznie zatrzymane.

System stacji ładowania (C-Stat)

Model 2-funkcyjny: Przesunąć podnośnik pod stację ładowania.

Model 4-funkcyjny: Nacisnąć przyciski i lub przycisk , aby wysłać podnośnik do stacji ładowania.

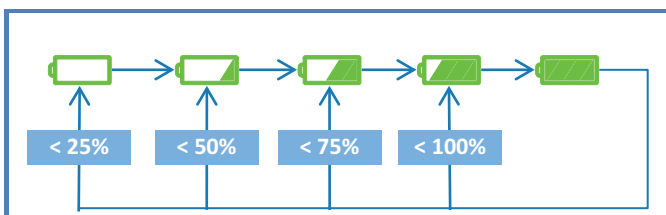

Sprawdzić diodę LED, aby potwierdzić poprawność ładowania akumulatora.

- Dioda LED będzie migać na zielono, aż do chwili pełnego naładowania akumulatora.
- Wyświetlacz będzie pokazywał cykl ładowania zgodnie z rzeczywistym poziomem naładowania akumulatora, obrazując postęp ładowania.

Jeśli akumulator jest całkowicie rozładowany, jego ponowne całkowite naładowanie zajmie do 8 godzin.

System ładowania ściennego (WCS) – Procedura podłączania

#1

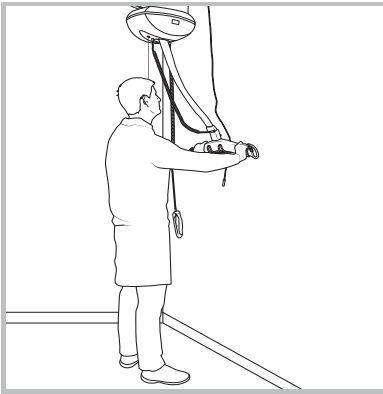

Ręcznie umieścić ramę na haku przymocowanym do ściany.

#2

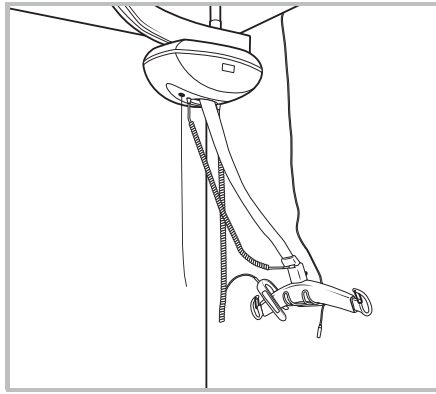

Zacześć pilot na ramie, aby jego przewód nie był naprężony, co mogłoby spowodować nagłe wypadnięcie. Zwinąć nadmiar paska.

#3

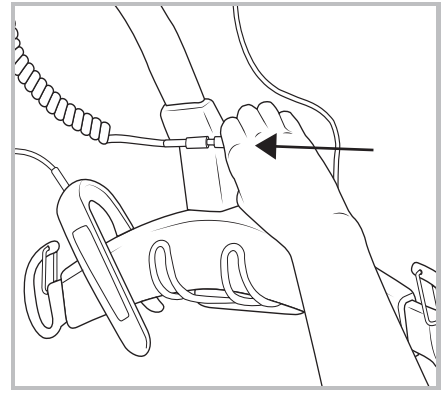

Podłączyć przewód ładowarki do złącza systemu ładowania ściennego (WCS).



Port systemu ładowania ściennego (WCS).

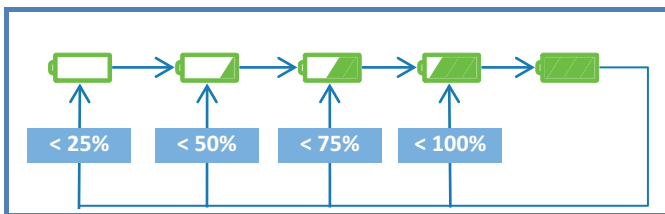

Sprawdzić diodę LED na podnośniku *Maxi Sky 2*, aby potwierdzić poprawność ładowania akumulatora.

- Dioda LED będzie migać na zielono, aż do chwili pełnego naładowania akumulatora.
- Wyświetlacz będzie pokazywał cykl ładowania zgodnie z rzeczywistym poziomem naładowania akumulatora, obrazując postęp ładowania.

Jeśli akumulator jest całkowicie rozładowany, jego ponowne całkowite naładowanie zajmie do 8 godzin.

WSKAZÓWKA: Gdy pilot zaczepiony jest na ramie podnośnika, to jego przewód powinien luźno zwiisać, aby żadne naprężenie nie spowodowało nagłego wypadnięcia.

UWAGA: Przed korzystaniem z podnośnika należy odłączyć przewód ładowarki od złącza WCS.

System ładowania ściennego (WCS) – Procedura odłączania

#1

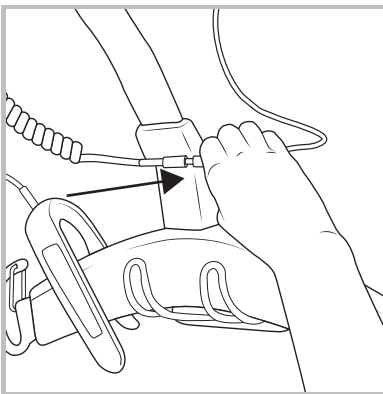

Odłączyć przewód ładowarki od złącza WCS.

#2

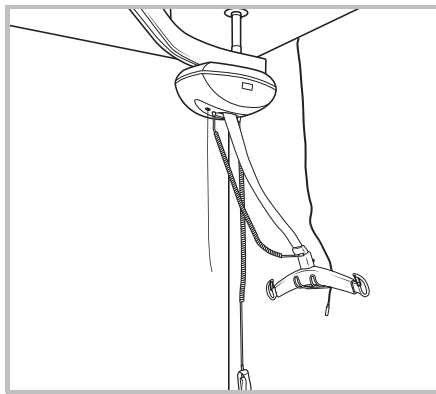

Zdjąć pilot z ramy podnośnika, aby jego przewód luźno zwiisał i nagłe nie odskoczył.

#3

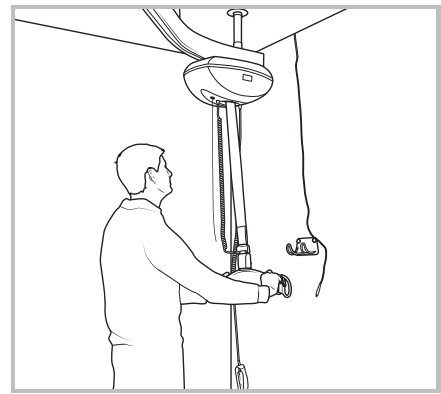

Ręcznie zdjąć ramę podnośnika z haku ściennego. Umieścić ramę pod podnośnikiem, aby pasek stopniowo zwiększał naprężenie.

System ładowania ECS

W przypadku urządzeń wyposażonych w opcję ECS symbol  jest widoczny podczas ładowania akumulatorów.

- Dioda LED będzie migać na zielono przez dokładnie 8 godzin. Po upływie tego czasu urządzenie rozpocznie kolejny okres ładowania przez 8 godzin, jeśli poziom naładowania akumulatorów będzie nadal niższy niż 80%. W przeciwnym razie dioda LED będzie świecić światłem ciągłym.

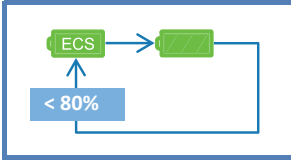

Jeśli podczas ładowania zostanie włączona jakaś funkcja, ikona ECS zniknie, a zielona dioda LED będzie świecić światłem ciągłym. Po zwolnieniu przycisku funkcyjnego urządzenie podejmie próbę przywrócenia połączenia z systemem ECS po około 20 sekundach tylko wtedy, gdy poziom naładowania akumulatorów nadal nie przekroczył 80%.

Jeśli system ECS nie podaje napięcia z powodu awarii systemu lub awarii zasilania, na wyświetlaczu zostanie przedstawiony rzeczywisty poziom naładowania akumulatorów jak dla systemu bez funkcji ECS. Urządzenie będzie podejmować próbę przywrócenia połączenia z systemem ECS co 15 minut od wykrycia awarii. Urządzenie podejmie próbę przywrócenia połączenia z systemem ECS tylko wtedy, gdy poziom naładowania akumulatorów nadal nie przekroczył 80%.

Przyłączenie/Odłączenie ramy i wagi

(Przyłączanie ramy i wagi podnośnika sufitowego model *Basic* — zob. str. 25)

Opis szybkozłącza *Quick-Connect* (modele: podnośnik sufitowy *Maxi Sky 2* i podnośnik sufitowy w kontroli zakażeń)

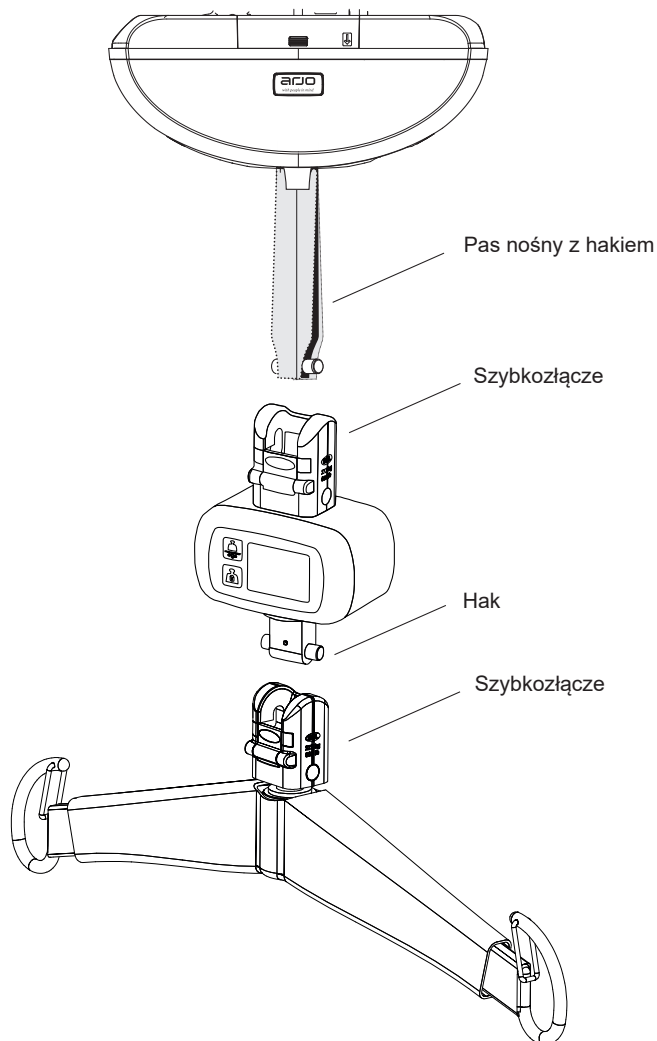

Rama i waga są wyposażone w złącze, które umożliwia opiekunowi ich wymianę w kilku krokach bez użycia żadnych narzędzi.

UWAGA: Ramy i waga muszą być instalowane przez przeszkoloną osobę. Aby zapobiec upadkowi pacjenta, należy przed każdym użyciem zapewnić mocowanie haka za pomocą złącza i zamknięcie zatrzasku.

Informacje na temat sposobu użycia wagi, jeśli jest dostępna, znajdują się w *instrukcji obsługi wagi (04.CG.00XX)*.

Podłączanie podnośnika/ramy/wagi szybkozłączem *Quick-Connect*

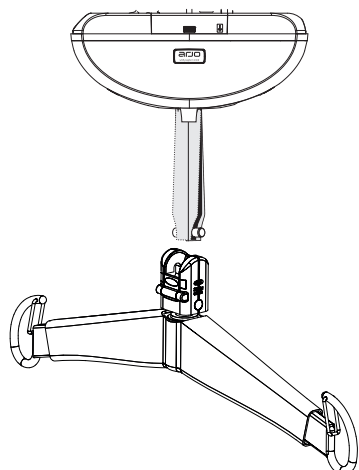

Na poniższych ilustracjach przedstawiono podłączenie podnośnika do wagi, wagi do ramy oraz podnośnika do ramy.

WSKAZÓWKA: Te same czynności mocowania do szybkozłącza *Quick-Connect*/haka należy wykonać dla wszystkich elementów.

Mocowanie do szybkozłącza Quick-Connect

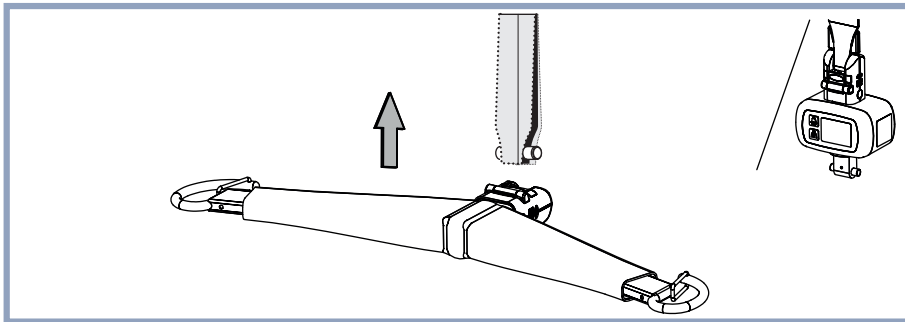

Ustawić zatrzask Quick-Connect ramy/wagi równo z hakiem.

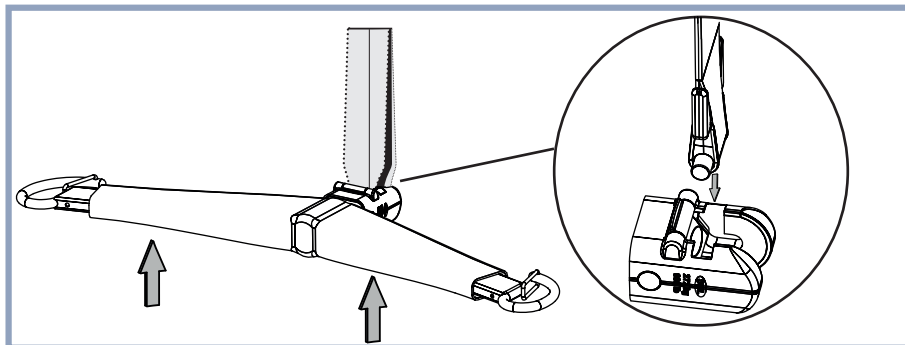

Wsunąć hak do szybkozłącza Quick-Connect.

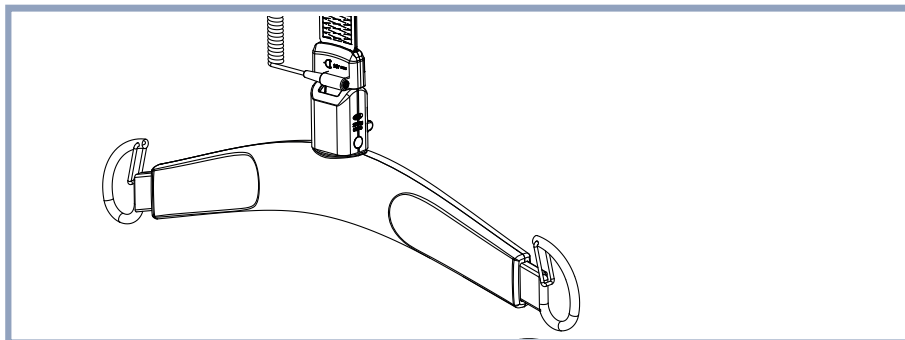

Przesunąć ramę/wagę tak, aby zaczepić hak do osi.

WSKAZÓWKA:
Orientacja systemu WCS z szybkozłączem Quick-Connect ułatwiające podłączanie/odłączanie.

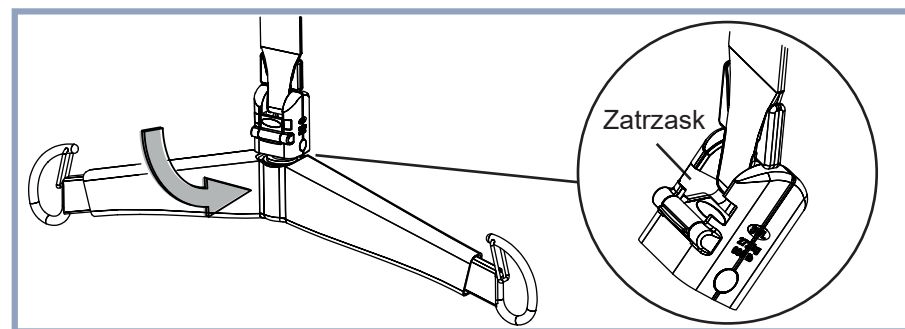

Odpowiednio ustawić ramę, obracając ją.
Sprawdzić, czy zatrzask Quick-Connect jest zamknięty.
Jeśli zatrzask jest otwarty, nie można używać podnośnika.

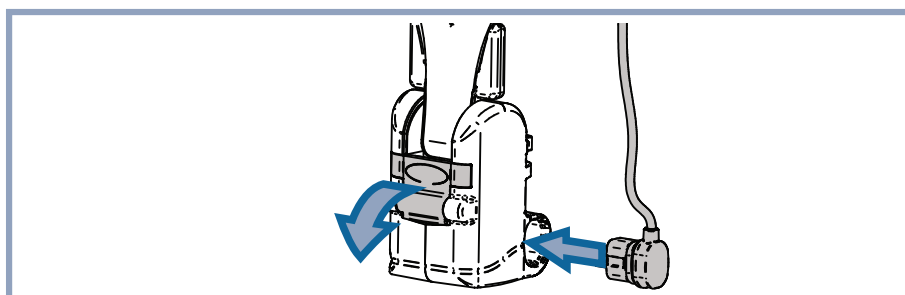

Jeśli używany jest PDPS, podłączyć kabel. Kabel łączy ramę z podnośnikiem. Waga nie jest wyposażona w złącze umożliwiające podłączenie kabla.

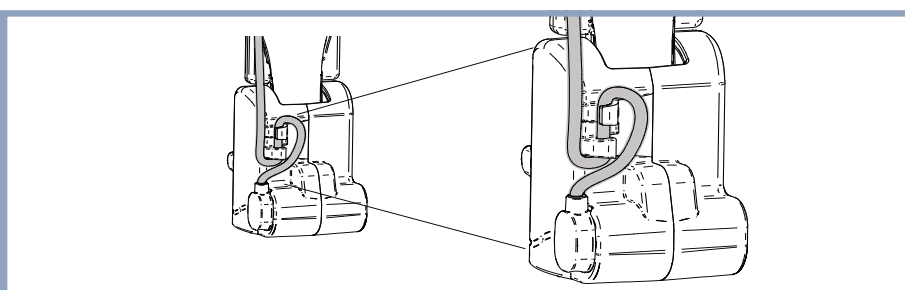

Jeśli używany jest PDPS, zamocować kable z tyłu obudowy Quick-Connect zgodnie z rysunkiem.

Rozłączanie szybkozłącza Quick-Connect

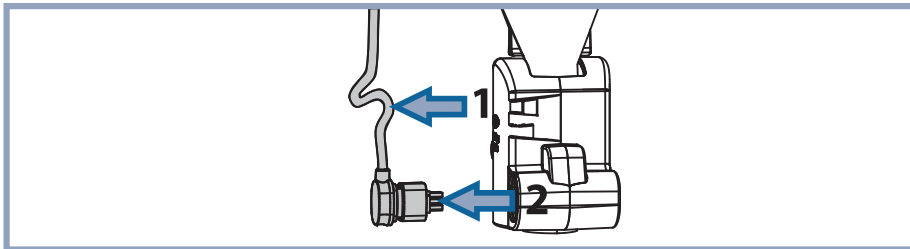

Jeśli używany jest PDPS, należy odczepić kabel z tyłu obudowy szybkozłącza Quick-Connect i go odłączyć.

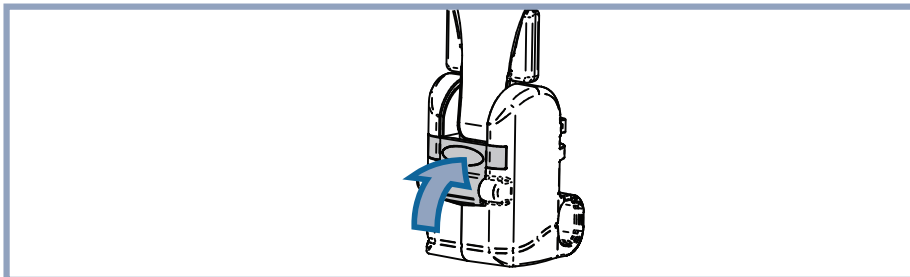

Otworzyć zatrzask, który utrzymuje hak na miejscu, naciskając go.

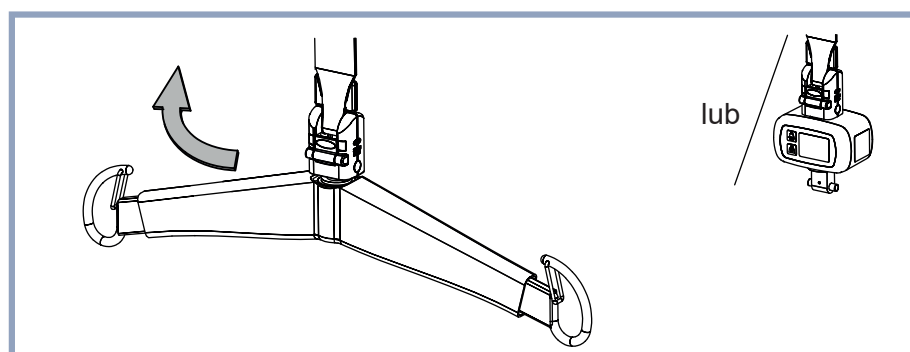

Obrócić ramę/wagę w kierunku zatrzasku, który jest przeznaczony do zdjęcia.

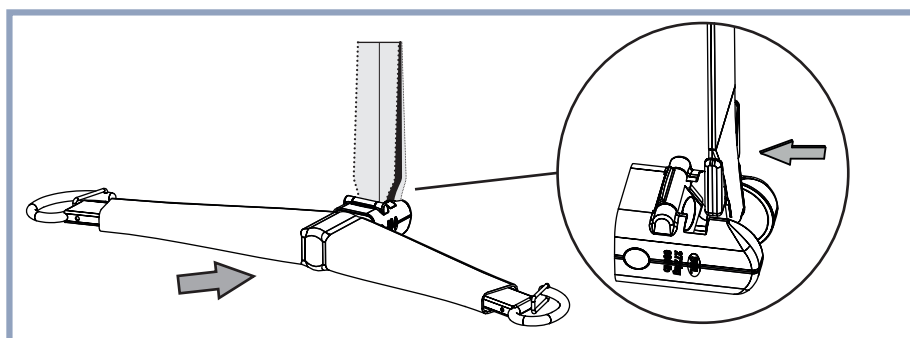

Przesunąć ramę/wagę tak, aby odczepić hak od osi.

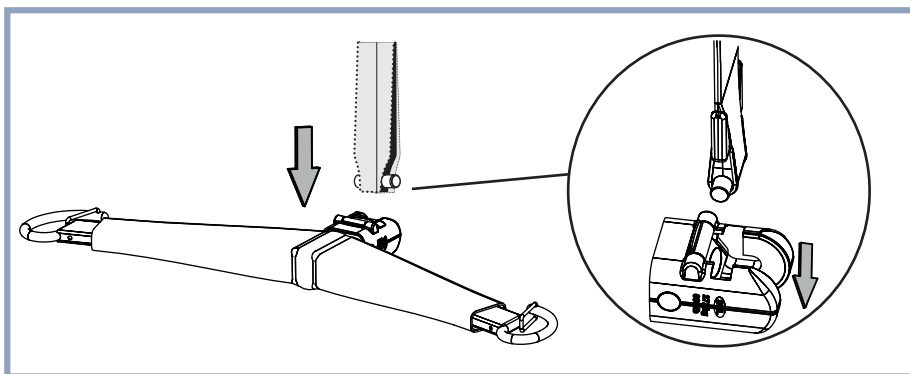

Podciągnąć ramę/wagę w dół, tak aby wyjąć ze złącza Quick-Connect.

Przyłączenie/Odłączenie ramy i wagi (tylko podnośnik sufitowy model Basic)

(Przyłączanie ramy i wagi podnośnika sufitowego *Maxi Sky 2* i *Maxi Sky 2 Infection Control* — zob. str. 22)

Rama wyposażona jest w złącze, które umożliwia opiekunowi jej wymianę w kilku krokach bez użycia żadnych narzędzi. Przyłączanie ramy do podnośnika:

- 1) Włożyć koniec pasa do złącza ramy.
- 2) Przełożyć sworzeń łączący poprzez złącze i pętlę na końcu pasa.
- 3) Zabezpieczyć sworzeń łączący kółkiem zabezpieczającym.

UWAGA: Ramy i waga muszą być instalowane przez przeszkoloną osobę. Aby zapobiec upadkowi pacjenta, należy przed każdym użyciem zapewnić mocowanie sworznia za pomocą pętli pasa i podłączenia do ramy. Sprawdzić zabezpieczenie sworznia łączącego kółkiem zabezpieczającym.

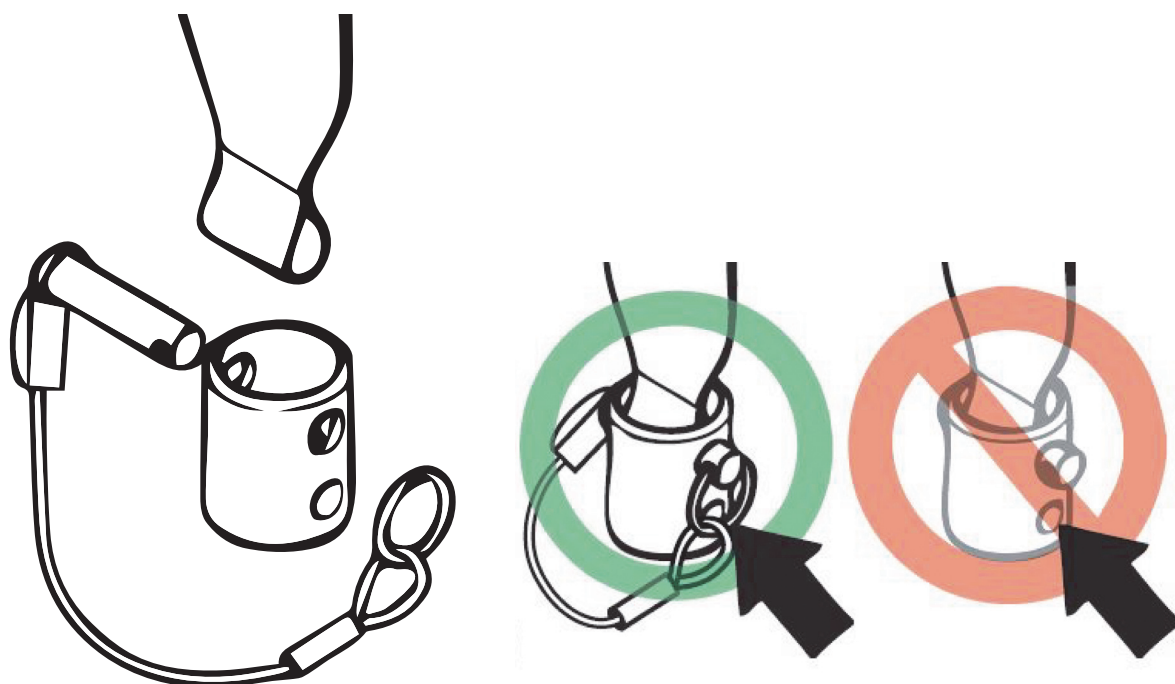

Zastosowania nosideł zaciskowych

Kompatybilność nosideł zaciskowych

Poniżej znajduje się lista typowych nosideł Clip Slings firmy Arjo kompatybilnych z podnośnikami sufitowymi z serii *Maxi Sky 2*.

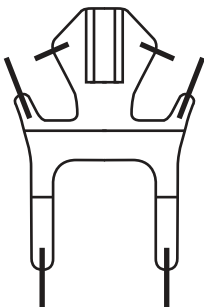
Zastosowanie nosidła	Wzór nosidła
Standardowe przenoszenie	
Higieniczne	

Wybór nosidła

Rama dołączana do podnośnika determinuje rodzaje nosideł, które mogą być użyte do przeniesienia pacjenta.

Rozmiary większości nosideł są oznaczone za pomocą kolorowego wykończenia krawędzi lub pasa mocującego. Znaczenie poszczególnych kolorów:

- Niebieskozielony - najmniejsze (Extra Extra Small) - XXS
- Brązowy - bardzo mały - XS
- Czerwony - mały - S
- Żółty - średni - M
- Zielony - duży - L
- Fioletowy - duży duży - LL
- Niebieski - bardzo duży - XL
- Brązowo-pomarańczowy — największe (Extra Extra Large) — XXL

Nie każde nosidło jest dostępne we wszystkich rozmiarach.







Wiele nosideł może być używanych do wszystkich wymienionych zastosowań. Skontaktuj się z lokalnym przedstawicielem Arjo, aby uzyskać więcej informacji.

Nosidła Flites® (nosidła wielokrotnego użytku dla jednego pacjenta) są także dostępne dla większości modeli nosideł. Jeśli nosidła Arjo *Flites* mają być użyte z podnośnikami sufitowymi z serii *Maxi Sky 2*, należy się zapoznać z instrukcją użycia nosideł Arjo *Flites*.

WSKAZÓWKA: Z podnośnikami sufitowymi z serii *Maxi Sky 2* należy używać tylko nosideł firmy Arjo.

Kompatybilność ramy

Poniżej znajduje się lista wszystkich ram firmy Arjo, które mogą być używane z nosidłami Clip Slings zalecanymi do podnośników sufitowych z serii *Maxi Sky 2*. Inne kombinacje mogą być odpowiednie w zależności od oceny urządzeń. O wyborze rozmiaru i kombinacji powinna decydować ocena kliniczna.

Rama	Opis	Tylko model Basic	Rozmiary nosideł zaciskowych							
			XXS	XS	S	M	L	LL	XL	XXL
 700-19475	Ręczna, płaska, system DPS (patrz ostrzeżenie)		✓	✓	✓	✓	✓	✓	✓	
 700-19200	Ręczna, płaska, system DPS (patrz ostrzeżenie)	✓	✓	✓	✓	✓	✓	✓	✓	
 700-19480	Ręczna, otwarta, system DPS (patrz ostrzeżenie)			✓	✓	✓	✓	✓	✓	
 700-19340-BOX	Ręczna, otwarta, system DPS (patrz ostrzeżenie)	✓		✓	✓	✓	✓	✓	✓	
 700-19350	Średnie PDPS			✓	✓	✓	✓	✓	✓	
 700-19355	Duże PDPS						✓	✓	✓	✓

UWAGA: Zastosowanie ramy płaskiej DPS lub otwartej DPS z nosidłem dla pacjentów po amputacji, w przypadku niepoprawnego użycia może spowodować urazy.

Punkty przyłączenia

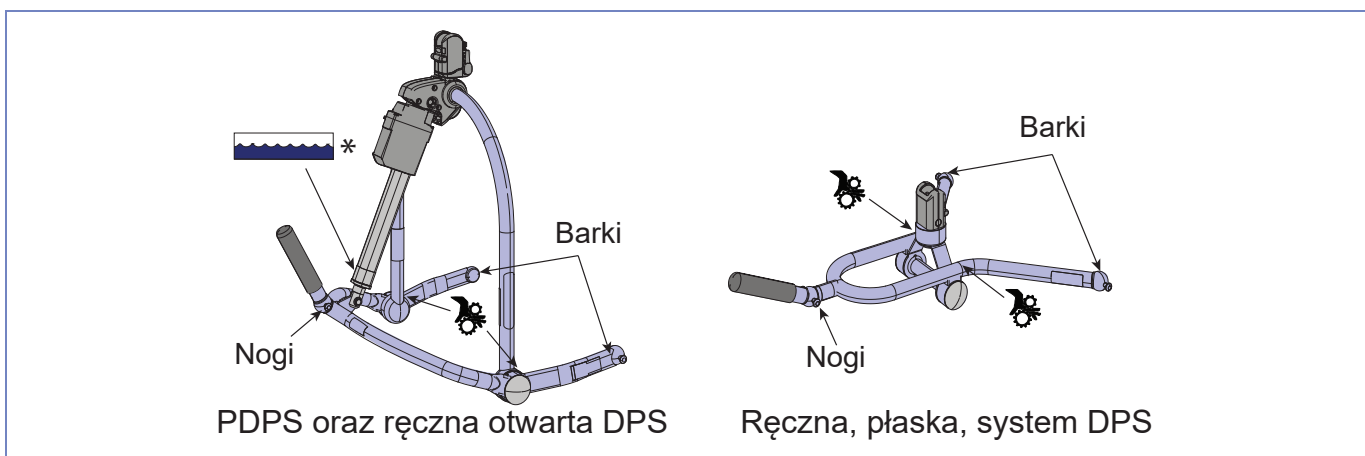

*Etykieta ta oznacza, że elementów powyżej miejsca jej umieszczenia nie wolno zanurzać w wodzie podczas kąpieli lub prysznica pacjenta.

Przyłączanie nosidła do DPS

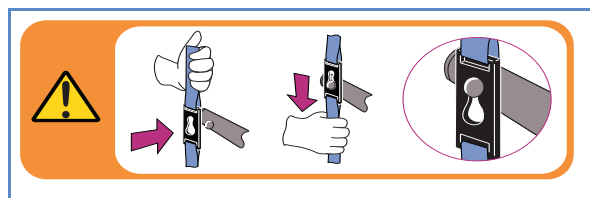

Wprowadzić złącze zaciskowe na kołek PDPS lub DPS.

Umocować zacisk, pociągając nosidło w dół tak, aby kołek znalazł się w górnej części otworu zacisku.

(Rysunek po lewej prezentuje umieszczoną na ramie etykietę, na której widoczna jest ta procedura.)

Metoda 1 - Przyłączanie proste

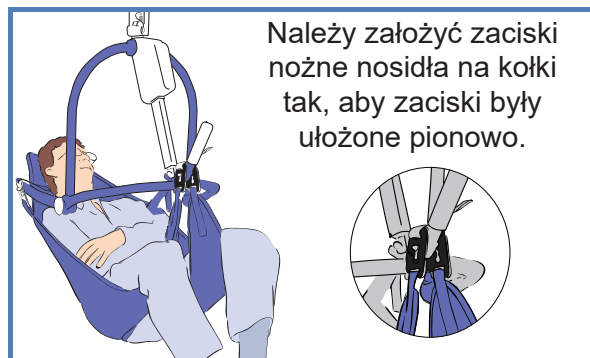

Należy założyć zaciski nożne nosidła na kołki tak, aby zaciski były ułożone pionowo.

Dla większości pacjentów zalecane jest proste przyłączenie zacisków nożnych.

Metoda 2 - Skrzyżowane przyłączenie nożne



Należy skrzyżować części nożne nosidła podczas zakładania ich na kołki.

Jeśli pacjent, na skutek energicznego ruchu nogą, byłby narażony na odłączenie zacisku nożnego, powinno się zastosować przyłączenie skrzyżowane, tak aby zapobiec odłączeniu.

Odlączenie nosidła od DPS

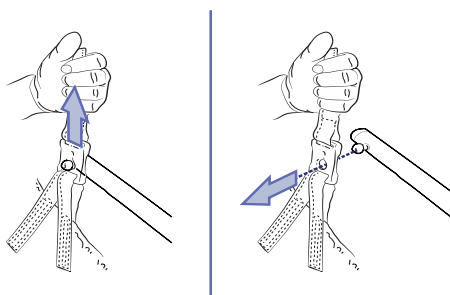

Pociągnąć nosidło do góry w celu zwolnienia blokady.



Usunąć przyłącze zaciskowe z kołka PDPS lub DPS.

Obsługa DPS i PDPS

UWAGA: Aby zapewnić pacjentowi maksymalną wygodę i bezpieczeństwo, nie należy pozwalać mu chwycić za ramę. Może nastąpić przycięcie ramienia lub palca podczas pracy z DPS lub PDPS.



Rama DPS jest regulowana poprzez unoszenie lub obniżanie pochylanego uchwyty do momentu, w którym pacjent znajdzie się w pożądanej pozycji.

Obsługa zasilanej ramy DPS odbywa się za pomocą przycisków  i  znajdujących się na pilocie. Wcisnąć i przytrzymać odpowiedni przycisk pozycjonujący do momentu, w którym pacjent znajdzie się w pożądanej pozycji. Zasilany ruch będzie kontynuowany do końca jego zakresu lub do momentu zwolnienia przycisku. Po zakończeniu takiego ruchu rama pozostanie w danej pozycji.

Przenoszenie pacjentów z użyciem nosideł Clip Slings

UWAGA: Należy trzymać ramę zawsze, gdy pacjent znajduje się w pobliżu, aby rama nie uderzyła pacjenta. Mogłoby to doprowadzić do urazów.

UWAGA: Przed przemieszczeniem podnośnika należy upewnić się, że przestrzeń między podnośnikiem a pacjentem jest wystarczająca, aby uniknąć uderzenia pacjenta. Mogłoby to doprowadzić do urazów.

UWAGA: Podczas unoszenia pacjenta kontrolować, czy nie występuje jakaś przeszkoda w przemieszczaniu nosidła (np. hamulec lub podłokietniki wózka inwalidzkiego). Mogłoby to doprowadzić do urazów.

Przeniesienie pacjenta z pozycji siedzącej

Opisane techniki mogą być użyte do przenoszenia pacjentów niezależnie od miejsca siedzenia, np. na łóżku, krześle, wózku inwalidzkim itp.



Umieścić nosidło wokół pacjenta tak, by podstawa nosidła znajdowała się nieco poniżej kości ogonowej. Pomocnicze urządzenia pozycjonujące MaxiSlide® lub MaxiTube® mogą być użyte do asysty przy umieszczaniu nosidła.



Upewnić się, czy oparcie pod głowę nosidła znajduje się za głową, pokrywając ją. Umieścić każdy pas nożny pod udem pacjenta tak, aby wystawał on po wewnętrznej stronie uda.

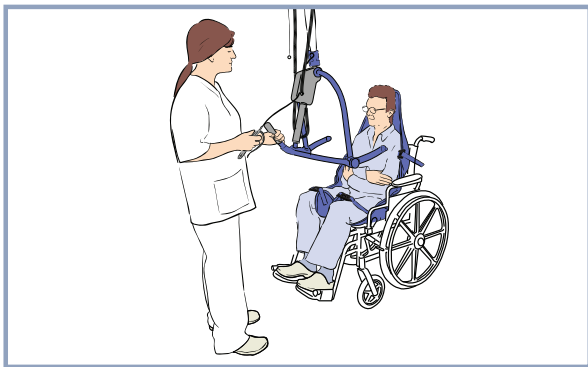

Przybliżając podnośnik do pacjenta, upewnić się, że:

- Rama znajduje się w pozycji odpowiadającej pozycji leżącej na plecach.
- Szeroka część ramy znajduje się na poziomie barków lub nieco poniżej.
- Rama jest na tyle blisko, aby można było przyłączyć zaciski pasa barkowego nosidła do ramy.



Przyłączyć zaciski pasa barkowego, a następnie pochylić ramę i przyłączyć części nożne. W razie potrzeby obniżyć jeszcze trochę ramę za pomocą pilota, uważając, aby nie obniżyć jej na pacjenta.

UWAGA: Podczas stopniowego zwiększania obciążenia, należy sprawdzać, czy zaciski mocujące nosidła są poprawnie przyłączone oraz pozostają napięte. Będzie to zapobiegało upadkowi pacjenta.

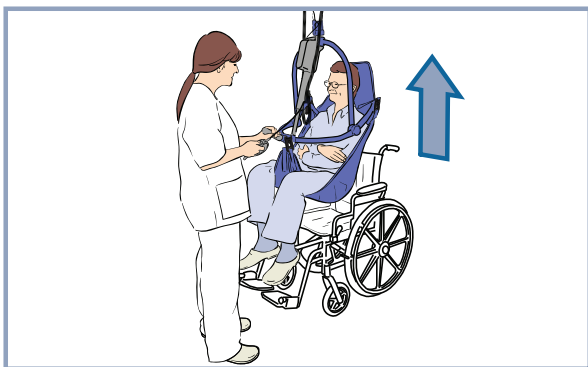

OSTRZEŻENIE: Nie wolno używać kabla pilota do ciągnięcia podnośnika po szynie. Może to spowodować uszkodzenie kabla i w efekcie nieprawidłowe działanie pilota.

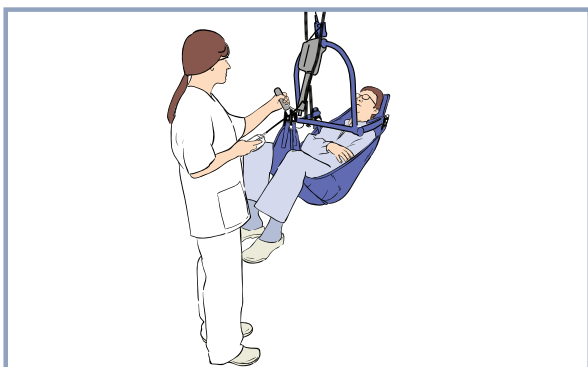

Wykonać przeniesienie, trzymając uchwyt ramy, co pomoże uniknąć nadmiernego kołysania i da pacjentowi większe poczucie bezpieczeństwa.

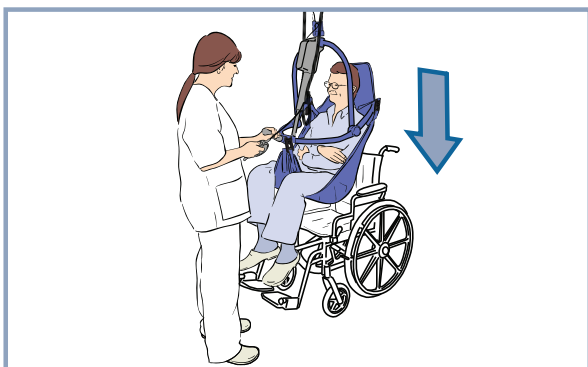

Gdy pacjent znajdzie się w punkcie przeznaczenia, umieścić go w pozycji zgodnej z końcową pozycją przemieszczenia.

Obniżyć pacjenta na nowe miejsce, dopasowując nieco jego ustawienie podczas obniżania, tak aby pacjent zawsze był w komfortowej pozycji.

UWAGA: Podczas korzystania z funkcji obniżania należy zachować ostrożność, aby nie uderzyć pacjenta ramą. Mogłoby to spowodować uszkodzenie ciała.

Dopiero gdy ciężar ciała pacjenta jest całkowicie podparty w nowym miejscu, można odciągnąć zaciski pasa nożnego, a następnie zaciski pasa barkowego.

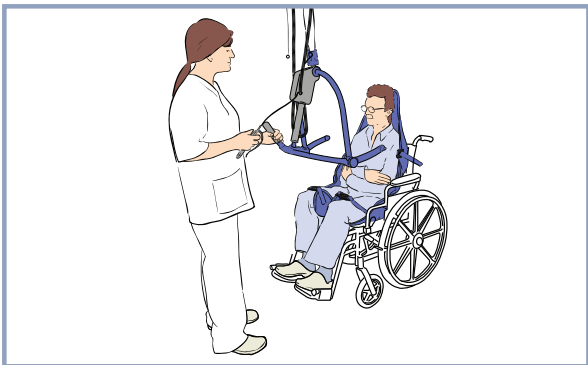

Odsunąć podnośnik od pacjenta.

Wysunąć nosidło spod pacjenta.

Naładować akumulator odpowiednio do zainstalowanego w MS2 systemu ładowania.

Przeniesienie pacjenta z pozycji na wznak

Opisane techniki mogą być użyte do przenoszenia pacjentów niezależnie od miejsca ich leżenia, np. z łóżka lub z podłogi do ćwiczeń.

Przed rozpoczęciem upewnić się, czy łóżko znajduje się na odpowiedniej wysokości.



Odwrócić pacjenta na bok w kierunku opiekuna. Złożyć nosidło na pół i umieścić na łóżku lub podłodze, układając je wzdłuż pleców pacjenta tak, aby podstawa jego kręgosłupa zównała się z podstawą nosidła; zapewnić, aby nosidło sięgało do wierzchołka głowy pacjenta.

UWAGA: Zapewnić, aby było zainstalowane boczne zabezpieczenie łóżka, zapobiegające przed upadkiem pacjenta.



Obrócić pacjenta z powrotem na nosidło, a następnie obrócić go delikatnie dalej w stronę przeciwną, żeby umożliwić rozłożenie złożonej części nosidła.

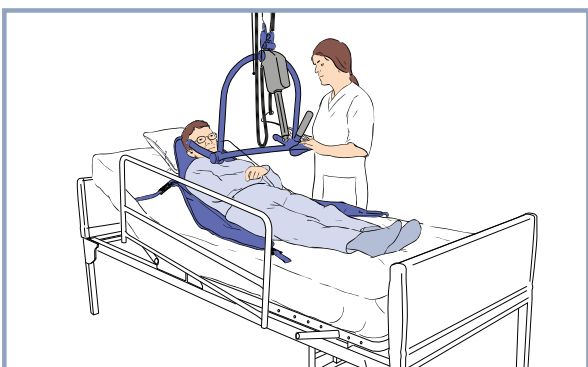

Jeśli to możliwe, lekko unieść wezglowie łóżka.

Przybliżyć podnośnik do pacjenta i upewnić się, że:

- Rama znajduje się w pozycji odpowiadającej pozycji leżącej na plecach.
- Rama jest na tyle blisko, aby można było przyłączyć zaciski pasa barkowego nosidła do ramy.

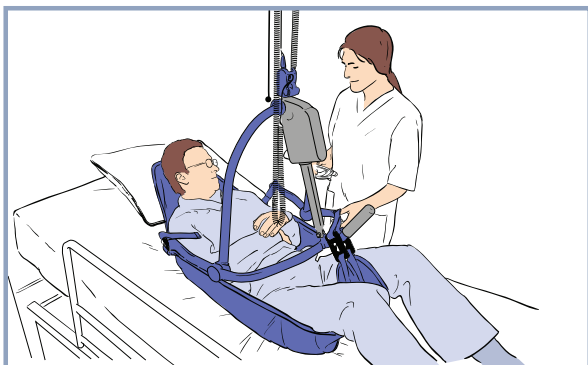

Używając pilota, obniżyć ramę, uważając, by nie obniżyć ramy na pacjenta.

Przyłączyć zaciski pasa barkowego i pasa nożnego nosidła do ramy.

UWAGA: Zawsze podczas stopniowego zwiększania obciążenia, należy sprawdzać, czy zaciski mocujące nosidła są poprawnie przyłączone oraz pozostają napięte. Będzie to zapobiegało upadkowi pacjenta.

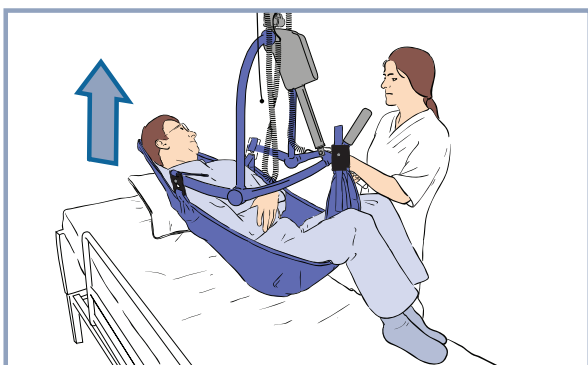

Za pomocą pilota unieść pacjenta, umieszczając go wygodnie w półleżącej pozycji transportowej. Nie należy podnosić pacjenta wyżej niż na wysokość oczu opiekuna.

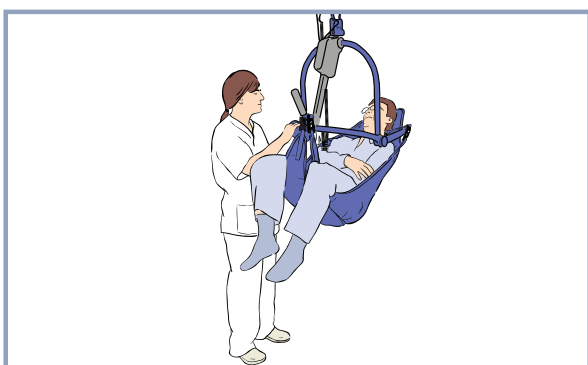

Wykonać przeniesienie, używając pilota i trzymając uchwyt ramy, co pomoże uniknąć nadmiernego kołysania i da pacjentowi większe poczucie bezpieczeństwa.

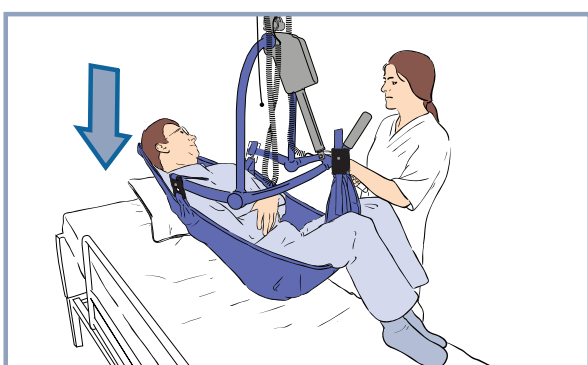

Gdy pacjent znajdzie się w punkcie przeznaczenia, umieścić go w pozycji zgodnej z końcową pozycją przemieszczenia.

Obniżyć pacjenta na nowe miejsce, dopasowując nieco jego ustawienie podczas obniżania, tak aby pacjent zawsze był w komfortowej pozycji.

UWAGA: Podczas korzystania z funkcji obniżania należy zachować ostrożność, aby nie uderzyć pacjenta ramą. Mogłoby to spowodować uszkodzenie ciała.

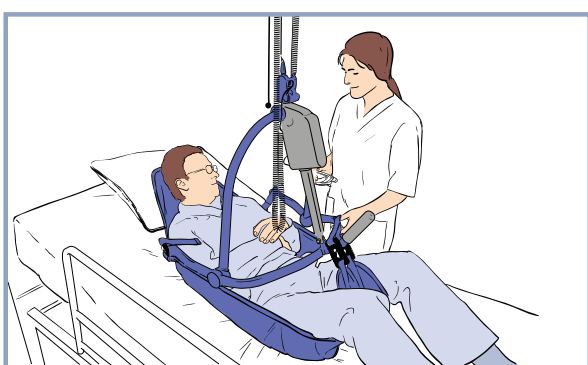

Gdy ciężar ciała pacjenta jest całkowicie podparty, można odciąć zaciski.

Odsunąć podnośnik od pacjenta.



Wyjąć nosidło spod pacjenta.

Naładować akumulator odpowiednio do zainstalowanego w MS2 systemu ładowania.

Zastosowania nosideł pętlowych

Kompatybilność nosideł pętlowych

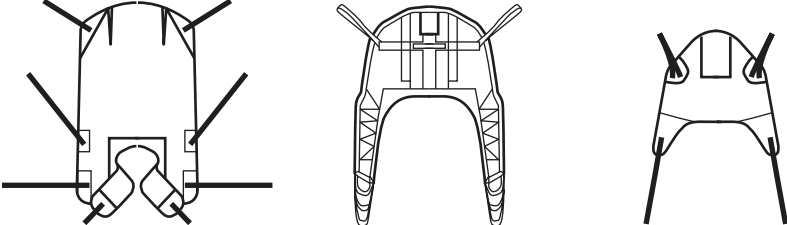
Poniżej znajduje się lista typowych nosideł pętlowych firmy Arjo kompatybilnych z podnośnikami sufitowymi z serii *Maxi Sky 2*.

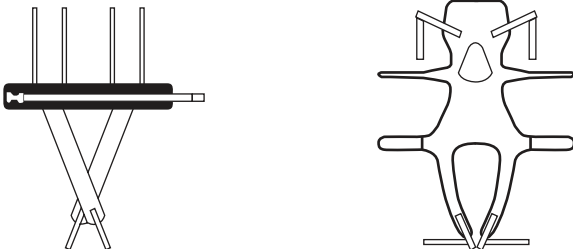
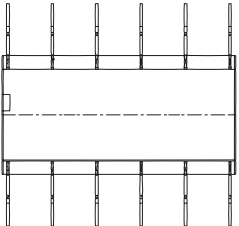
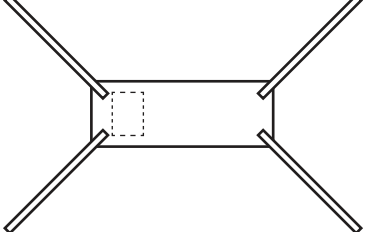
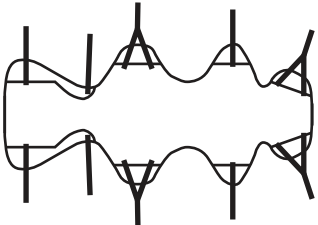
Zastosowanie nosidła	Wzór nosidła
Standardowe przenoszenie	
Higieniczne	
Ćwiczenie chodzenia	
Zmiana pozycji w łóżku	
Kończyna	
Przeniesienie w pozycji na wznak	

Wybór nosidła

Rama dołączana do podnośnika *Maxi Sky 2* determinuje rodzaje nosideł, które mogą być użyte do przeniesienia pacjenta. Rozmiary większości nosideł są oznaczone za pomocą kolorowego wykończenia krawędzi lub pasa mocującego. Znaczenie poszczególnych kolorów:







- Szary lub niebieskozielony (turkusowy) — najmniejsze (Extra Extra Small) — XXS
- Brązowy lub biały — bardzo małe (Extra Small) — XS
- Czerwony - mały - S
- Żółty - średni - M
- Zielony - duży - L
- Niebieski - bardzo duży - XL

Nie każde nosidło jest dostępne we wszystkich rozmiarach. Wiele nosideł może być używanych do wszystkich wymienionych zastosowań. Skontaktuj się z lokalnym przedstawicielem Arjo, aby uzyskać więcej informacji. Nosidła *Flites* (nosidła wielokrotnego użytku dla jednego pacjenta) są także dostępne dla większości modeli nosideł. Jeśli nosidła Arjo *Flites* mają być użyte z podnośnikami sufitowymi z serii *Maxi Sky 2*, należy się zapoznać z *Instrukcją obsługi* nosideł Arjo *Flites*.

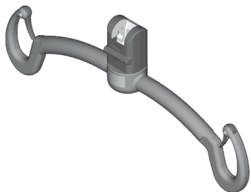
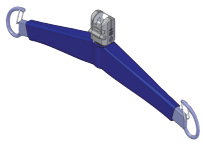
WSKAZÓWKA: Z podnośnikami sufitowymi z serii *Maxi Sky 2* należy używać tylko nosideł firmy Arjo.

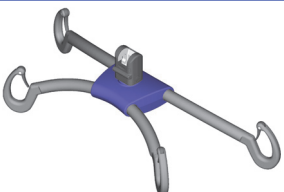
Kompatybilność ramy

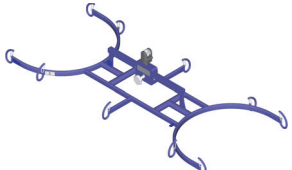
Poniżej znajduje się lista wszystkich ram firmy Arjo, które mogą być używane z nosidłami pętlowymi kompatybilnymi z podnośnikami sufitowymi z serii *Maxi Sky 2*. Inne kombinacje mogą być odpowiednie w zależności od oceny urządzeń. O wyborze rozmiaru i kombinacji powinna decydować ocena kliniczna.

Rama	Tylko model Basic	Opis	Rozmiary nosideł pętlowych					
			XXS	XS	S	M	L	XL
 700-05461-BOX	✓	Średnia rama 2-punktowa			✓	✓	✓	
 700-19420		Mała rama 2-punktowa	✓	✓	✓	✓		
 700-19415  700-19470		Średnia rama 2-punktowa			✓	✓	✓	
 700-19430		Rama 4-punktowa			✓	✓	✓	✓
 700-05443	✓	Rama 4-punktowa					✓	
 700-15695		Rama					✓	✓
 700-19522	✓	Rama					✓	✓

Przyłączanie nosidła do ramy

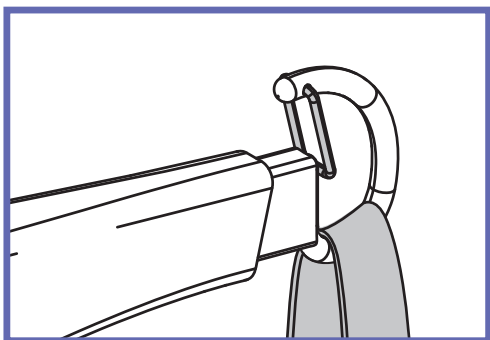

Zacześć pętlę mocującą na haku.
Upewnić się, że pętla jest umieszczona poprawnie i że zatrzask bezpieczeństwa zamyka hak.
Powtórzyć procedurę dla wszystkich pętli.

Zdejmowanie nosidła z ramy

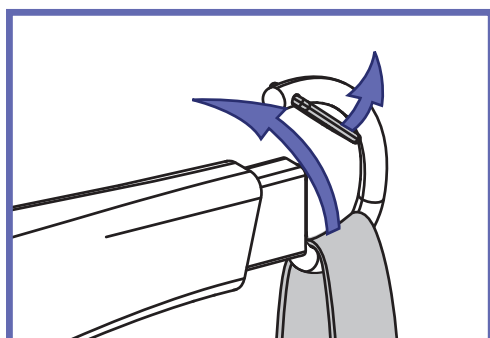

Otworzyć zatrzask i wyjąć pętlę z haka.
Powtórzyć procedurę dla wszystkich pętli.

Przenoszenie pacjentów z użyciem nosideł pętlowych

Nosidła pętlowe są dostępne w wielu rozmiarach. Nosidło odpowiedniego rozmiaru charakteryzuje się tym, że podtrzymuje barki pacjenta podczas przenoszenia.

UWAGA: Należy trzymać ramę zawsze, gdy pacjent znajduje się w pobliżu, aby rama nie uderzyła pacjenta. Mogłoby to doprowadzić do urazów.

UWAGA: Należy usunąć wszelkie przeszkody z zamierzonej drogi podróży. Mogłoby to doprowadzić do urazów.

UWAGA: Sprawdzić, czy nie występuje jakaś przeszkoda w przemieszczaniu nosidła. Mogłoby to doprowadzić do urazów.

UWAGA: Przed przemieszczeniem podnośnika należy upewnić się, że przestrzeń między podnośnikiem a pacjentem jest wystarczająca, aby uniknąć uderzenia pacjenta. Mogłoby to doprowadzić do urazów.

Ustawianie pozycji pacjenta

Pozycja ciała stosownie do ułożenia pętli z pasem			
BARKI	BARKI	NOGI PODSTAWY	BIODRA*
			
	3	1	1
	2	1	1
	1	1	1
	1	1	2

Wybór konkretnych nosideł pętlowych wpływa na pozycję, w której znajdzie się pacjent. Można użyć różnych kombinacji pętli w celu podniesienia i przeniesienia pacjenta w różnych pozycjach, od pozycji półleżącej do siedzącej.

Wskazówka: Nosidła wyposażone w więcej pętli pozwalają na dodatkowe alternatywne pozycje.

Po założeniu pacjentowi nosidła pętlowego, może ono być skonfigurowane na trzy sposoby. Dla każdej z opisanych na następnej stronie trzech metod najpierw konieczne jest połączenie każdej pętli barkowej nosidła do obu stron ramy.

*Pętle biodrowe dostępne są tylko w modelu THA6i

Punkty przyłączenia

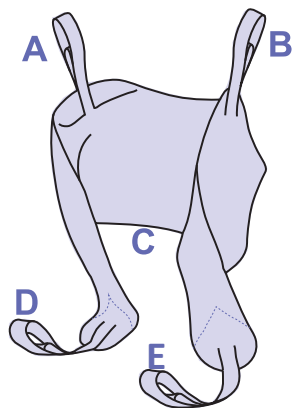

WSKAZÓWKA: Na 4-pętlowej ramie pasy nosidła powinny być montowane w następujący sposób.

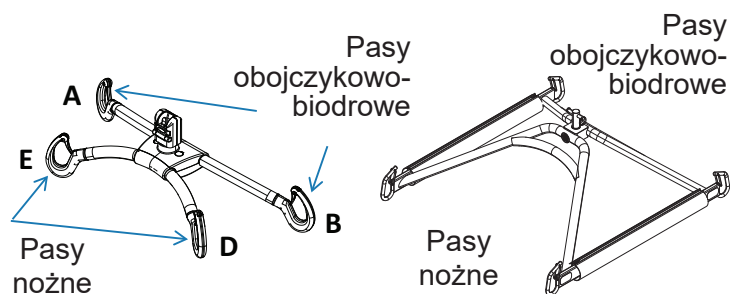

Metoda 1 — Skrzyżowanie

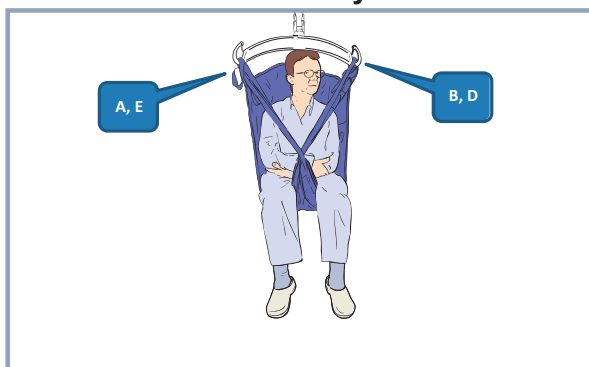

Nogi złożone krzyżującymi się pasami

Ta metoda jest zalecana do większości standardowych przeniesień.

Metoda 2 — Hamak

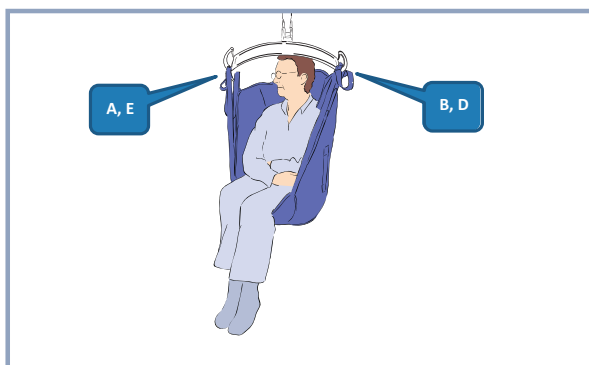

Most, nogi złożone

Ta metoda może zapewnić wygodne miejsce dla pacjenta po amputacji.

Ta metoda jest również użyteczna dla pacjentów z przykurczami mięśniowymi, utrudniającymi przełożenie pasa nosidła między nogami.

UWAGA: Metoda 2 może być nieodpowiednia dla zaniepokojonych, pobudzonych lub niepewnych pacjentów, gdyż mogą oni upaść w przód i doznać urazów.

Metoda 3 — Odwodzenie

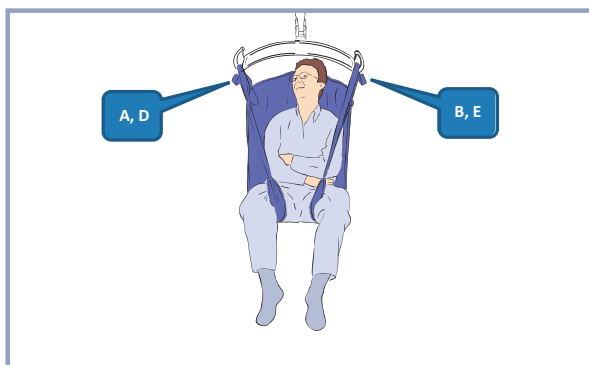

Nogi rozłożone za pomocą niekrzyżujących się pasów

W tej metodzie nogi są odwiedzone, co jest wygodne podczas korzystania z toalety i czynności higienicznych.

UWAGA: Metoda 3 może być nieodpowiednia dla pacjentów, którzy nie kontrolują górnej części swojego ciała, gdyż mogą oni ześliznąć się w dół, prawie poza nosidło.

Przeniesienie pacjenta z pozycji siedzącej

Opisane techniki mogą być użyte do przenoszenia pacjentów niezależnie od miejsca siedzenia, np. na łóżku, krześle, wózku inwalidzkim itp.



Umieścić nosidło wokół pacjenta tak, by podstawa nosidła znajdowała się nieco poniżej kości ogonowej. Urządzenia pomocnicze *MaxiSlide*[®] lub *MaxiTube*[®] mogą być użyte do asysty przy pozycjonowaniu nosidła.



Zapewnić, aby oparcie pod głowę znajdowało się za głową i przykrywało ją, a także wyciągnąć każdy pas nożny pod udem pacjenta tak, aby wystawał on po wewnętrznej stronie uda.



Przybliżając podnośnik do pacjenta, upewnić się, że:

- Rama znajduje się na poziomie barków lub nieco poniżej.
- Rama jest na tyle blisko, aby można było przyłączyć pętle barkowe.



Przyłączyć pętle barkowe, a następnie część nożną, stosując jedną z trzech metod opisanych na poprzedniej stronie.

Jeśli to konieczne, jeszcze trochę obniżyć ramę.

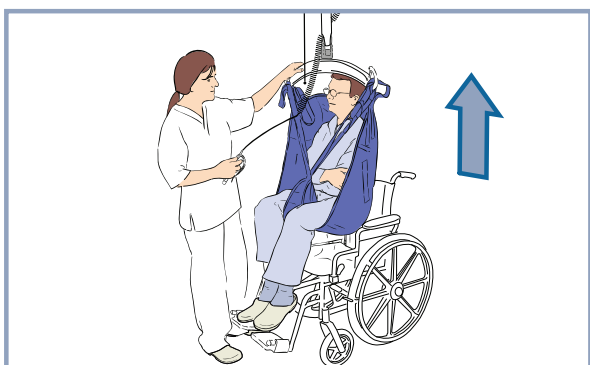

Unieść pacjenta, używając pilota. Teraz powinno zostać użyte oparcie pod głowę nosidła.

UWAGA: Zawsze podczas stopniowego przejmowania obciążenia, należy sprawdzać, czy pętle mocujące nosidła są poprawnie przyłączone oraz pozostają napięte. Będzie to zapobiegało upadkowi pacjenta.

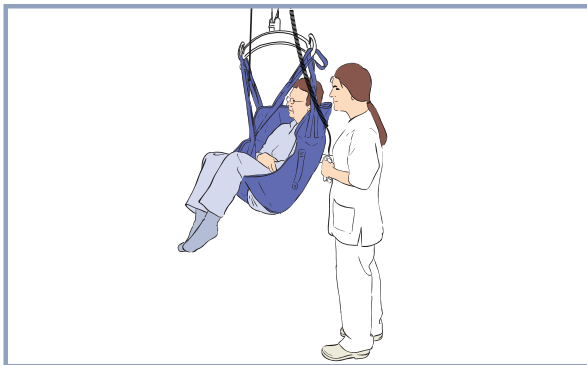

Wykonać przeniesienie, trzymając uchwyt ramy, co pomoże uniknąć nadmiernego kołysania i da pacjentowi większe poczucie bezpieczeństwa.

OSTRZEŻENIE: Nie wolno używać kabla pilota do ciągnięcia podnośnika po szynie. Prowadzi to do uszkodzenia kabla i ostatecznie do braku działania pilota.

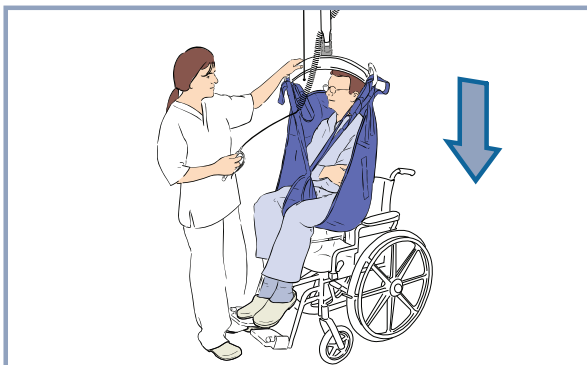

Gdy pacjent znajdzie się w punkcie przeznaczenia, obniżyć go na nowe miejsce.

UWAGA: Podczas korzystania z funkcji obniżania należy zachować ostrożność, aby nie uderzyć pacjenta ramą. Mogłoby to spowodować uszkodzenie ciała.

Jeśli istnieje potrzeba, użyć uchwytów znajdujących się na tylnej stronie nosidła, aby regulować ustawienie pozycji pacjenta podczas przenoszenia na krzesło. Trzymać uchwyt mocno, aby zapewnić właściwą pozycję siedzącą.



Dopiero gdy ciężar ciała całkowicie oprze się na podłożu, można odczepić pętlę nożną, a następnie pętlę barkową. Odsunąć podnośnik od pacjenta.

Wysunąć nosidło spod pacjenta.

Naładować akumulator odpowiednio do zainstalowanego w MS2 systemu ładowania.

Przeniesienie pacjenta z pozycji na wznak

Opisane techniki mogą być użyte do przenoszenia pacjentów niezależnie od miejsca leżenia, np. na łóżku, na podłodze lub noszach.



Obrócić pacjenta do opiekuna, złożyć nosidło na pół i umieścić na łóżku lub podłodze, układając je wzdłuż pleców pacjenta tak, aby podstawa jego kręgosłupa zrównała się z podstawą nosidła.

UWAGA: Zapewnić, aby było zainstalowane boczne zabezpieczenie łóżka, zapobiegające przed upadkiem pacjenta.

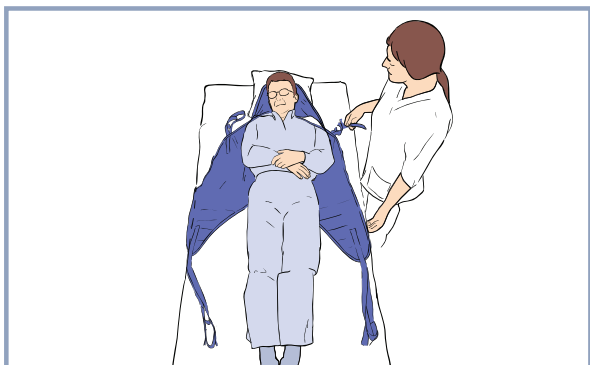

Obrócić pacjenta z powrotem na nosidło, a następnie obrócić go delikatnie dalej w stronę przeciwną, żeby umożliwić rozłożenie złożonej części nosidła.



Jeśli to możliwe, lekko unieść wezłowie łóżka.

Przesunąć podnośnik *Maxi Sky 2* bezpośrednio nad pacjenta.

UWAGA: Używając pilota, aby obniżyć ramę, należy uważać, by nie obniżyć jej na pacjenta. Mogłoby to doprowadzić do urazów.



Przyłączyć pętle barkowe, a następnie część nożną, stosując jedną z trzech metod opisanych uprzednio.



Unieść pacjenta, używając pilota.

UWAGA: Zawsze należy sprawdzać, podczas stopniowego zwiększania obciążenia, czy pętle są poprawnie przyłączone oraz pozostają napięte. Będzie to zapobiegało upadkowi pacjenta.

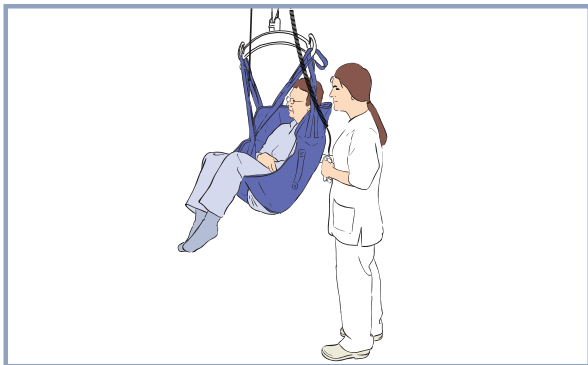

Wykonać przeniesienie, trzymając uchwyt ramy, co pomoże uniknąć nadmiernego kołysania i da pacjentowi większe poczucie bezpieczeństwa.

OSTRZEŻENIE: Nie wolno używać kabla pilota do ciągnięcia podnośnika po szynie. Prowadzi to do uszkodzenia kabla i ostatecznie do braku działania pilota.



Obniżyć pacjenta na nowe miejsce.

UWAGA: Podczas korzystania z funkcji obniżania należy zachować ostrożność, aby nie uderzyć pacjenta ramą. Mogłoby to spowodować uszkodzenie ciała.



Dopiero gdy ciężar ciała jest całkowicie podparty, można odciąć połączenia nosidła.

Odsunąć podnośnik od pacjenta.

Wyjąć nosidło spod pacjenta.

Naładować akumulator odpowiednio do zainstalowanego w MS2 systemu ładowania.

Zmiana pozycji

Należy często zmieniać pozycję pacjentów, których funkcjonowanie ograniczone jest do łóżka. Niektórzy z tych pacjentów powinni stale mieć pod pościelą nosidło do zmiany pozycji.

Uniesienie w łóżku

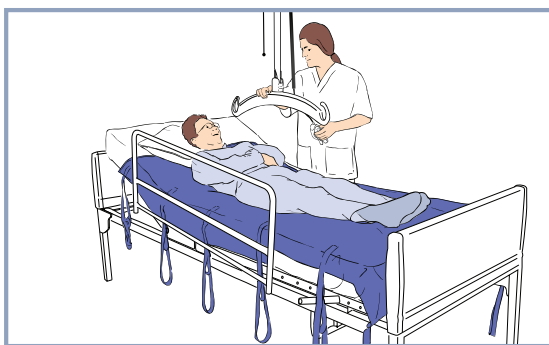

Przesunąć podnośnik *Maxi Sky 2* bezpośrednio nad pacjenta.

UWAGA: Używając pilota, obniżyć ramę **prostopadle lub równoległe do pacjenta**, uważając, by nie obniżyć ramy na pacjenta, co mogłoby spowodować uszkodzenie ciała.

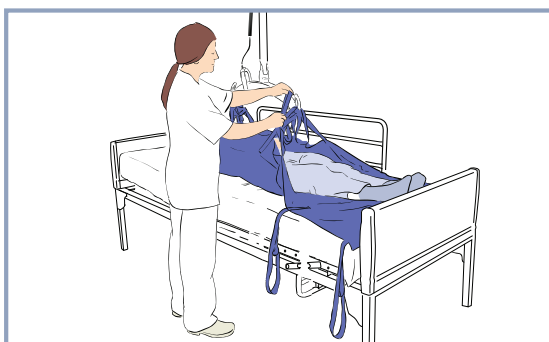

Przyłączyć jak najwięcej pętli do ramy. Zapewnić rozłożenie pętli na oba haki.

Wybrać długość pętli tak, aby podnieść pacjenta w pozycji jak najbardziej prostej.

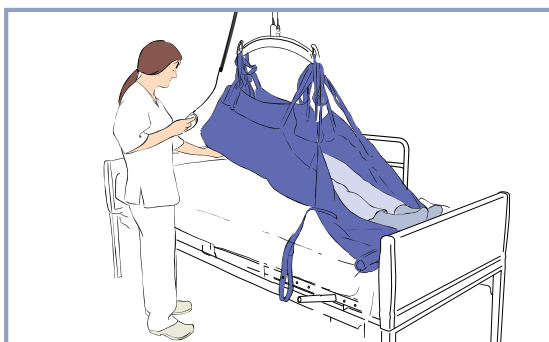

Unosić pacjenta używając podnośnika *Maxi Sky 2*, aż biodra będą podparte i dopóki unoszenie w łóżku jest możliwe. W razie potrzeby zastosować matę *MaxiTube®*.

WSKAZÓWKA: W zależności od stanu zdrowia niektórych pacjentów może być konieczne podparcie głowy.



Obniżyć pacjenta na nowe miejsce.

UWAGA: Podczas korzystania z funkcji obniżania należy zachować ostrożność, aby nie uderzyć pacjenta ramą. Mogłoby to spowodować uszkodzenie ciała.



Dopiero gdy ciężar ciała jest całkowicie podparty można odczepić wszystkie pętle.

Odsunąć podnośnik od pacjenta.

Naładować akumulator odpowiednio do zainstalowanego w MS2 systemu ładowania.

Obracanie w łóżku

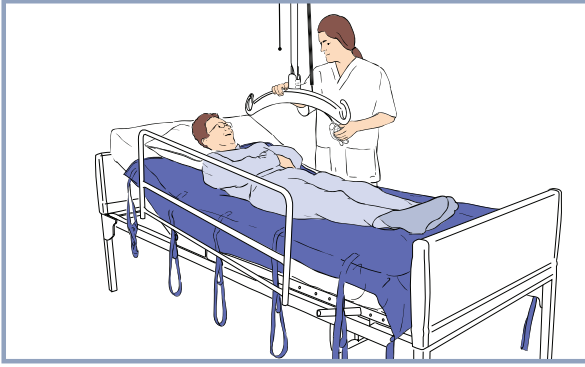

Przesunąć podnośnik *Maxi Sky 2* bezpośrednio nad pacjenta.

UWAGA: Używając pilota, obniżyć ramę **prostopadle lub równolegle** do pacjenta, uważając, by nie obniżyć ramy na pacjenta, co mogłoby spowodować uszkodzenie ciała.

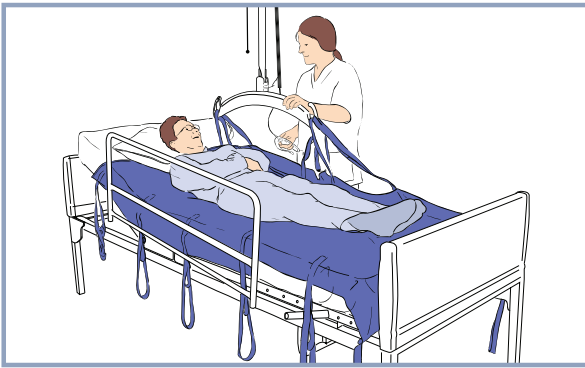

Przyłączyć do ramy jak najwięcej pętli z jednej strony nosidła do zmiany pozycji.

Zapewnić rozłożenie pętli na oba haki.

Wybrać długość pętli tak, aby obrócić pacjenta w pozycji jak najbardziej prostej.

UWAGA: Zapewnić, aby było zainstalowane boczne zabezpieczenie łóżka, zapobiegające przed upadkiem pacjenta.

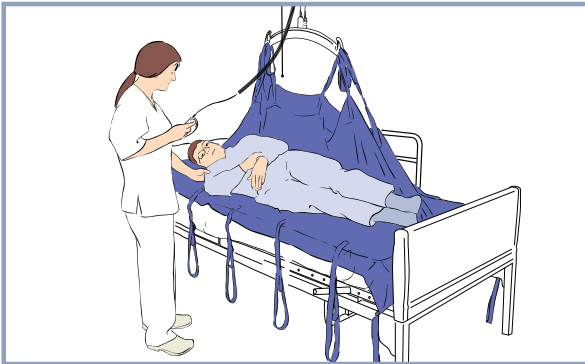

Unosić ramę, aż pacjent obróci się do właściwej pozycji.

WSKAZÓWKA: Umieścić kilka poduszek, aby pacjent nie obrócił się z powrotem i aby zapewnić jak największą wygodę.

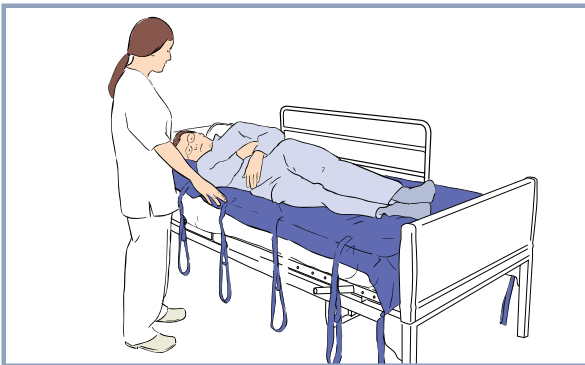

Obniżyć ramę, aby zwolnić napięcie z pętli.

UWAGA: Podczas korzystania z funkcji obniżania należy zachować ostrożność, aby nie uderzyć pacjenta ramą. Mogłoby to spowodować uszkodzenie ciała.

Odłączyć wszystkie pętli.

Odsunąć podnośnik od pacjenta.

Naładować akumulator odpowiednio do zainstalowanego w MS2 systemu ładowania.

Ćwiczenie chodzenia

Podnośniki sufitowe z serii *Maxi Sky 2* mogą być używane do pomocy w treningu rehabilitacyjnym pacjentów, gdyż podtrzymywanie w nosidle zabezpiecza ich przed upadkiem.



Umieścić nosidło rehabilitacyjne wokół pacjenta.



Zbliżyć podnośnik *Maxi Sky 2* na tyle, by bliskie położenie ramy umożliwiło przyłączenie pętli.

UWAGA: Podczas korzystania z funkcji obniżania należy zachować ostrożność, aby nie uderzyć pacjenta ramą. Mogłoby to spowodować uszkodzenie ciała.

Przyłączyć pętle do ramy.

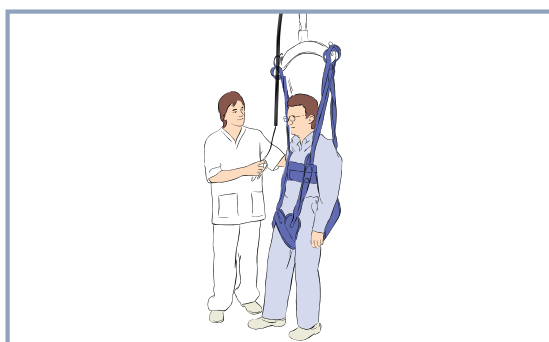

Upewnić się, czy wszystkie pętle są bezpiecznie przyłączone, a następnie unosić ramę aż do przejścia pożądanego ciężaru pacjenta.

WSKAZÓWKA: Pacjent może przemieszczać się tylko w kierunku przebiegu szyny.

Po zakończeniu ćwiczeń chodzenia obniżyć pacjenta do pozycji siedzącej i zdjąć nosidło.

Naładować akumulator odpowiednio do zainstalowanego w MS2 systemu ładowania.

Przeniesienie pacjenta w pozycji na wznak

UWAGA: Używać wyłącznie miękkich noszy firmy Arjo. Z podnośnikiem **Maxi Sky 2** nie wolno używać żadnego innego rodzaju miękkich noszy.

OSTRZEŻENIE: Przed użyciem miękkich noszy z podnośnikiem **Maxi Sky 2** należy zapewnić, aby rama noszy została prawidłowo przyłączona do pasa.



Rozpoznać część głowową miękkich noszy. Należy szukać etykiety wszytej na końcu części głowowej.

Umieścić nosidło miękkich noszy, obracając pacjenta. Zapewnić, aby górna część nosidła znajdowała się pod głową pacjenta, a górna krawędź nosidła była na tym samym poziomie co czubek głowy pacjenta.

WSKAZÓWKA: Jeśli pacjent nie jest w stanie obrócić się na bok, do włożenia nosidła należy użyć maty **MaxiSlide**.

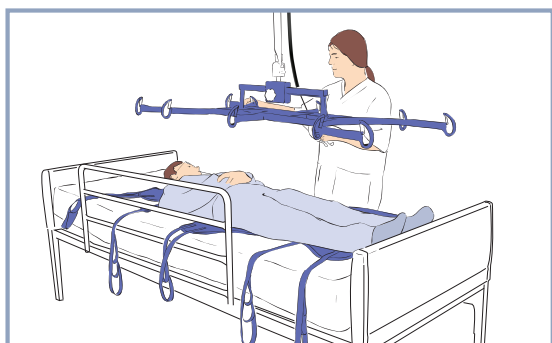

Podnośnik z ramą noszy umieszczoną jak najwyżej przesunąć tak, by rama była bezpośrednio nad pacjentem.

WSKAZÓWKA: Rama jest symetryczna i można jej używać z każdej strony.

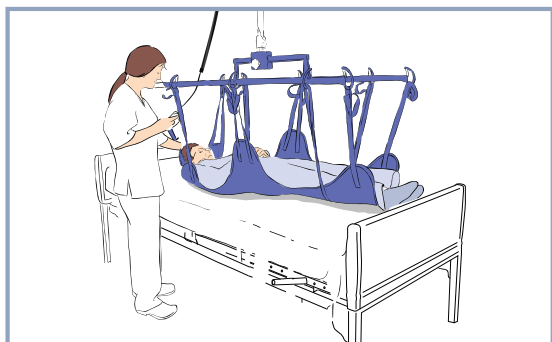

Ostrożnie obniżyć ramę noszy i nie dotykając pacjenta ustawić środek ramy mniej więcej nad pępkiem pacjenta.

UWAGA: Podczas korzystania z funkcji obniżania należy zachować ostrożność, aby nie uderzyć pacjenta ramą noszy. Mogłoby to spowodować uszkodzenie ciała.

Bezpiecznie przymocować wszystkie pętle nosidła.

WSKAZÓWKA: Pasy łączące mają kilka pętli mocujących. Należy wybrać te pętle, które najlepiej nadają się do zapewnienia pacjentowi najbardziej wygodnej pozycji.

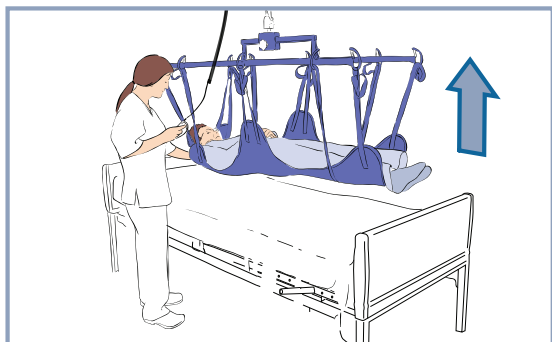

Kiedy pacjent został nieco uniesiony nad łóżko, sprawdzić, czy rama powinna być wyregulowana w celu umieszczenia środka ciężkości pacjenta tak, aby utrzymana był pozioma pozycja.

Obniżyć pacjenta na łóżko i dokonać odpowiedniej regulacji. W celu uzyskania szczegółowych informacji należy zapoznać się z instrukcją konkretnych noszy.

Unieść i oddalić pacjenta od łóżka.

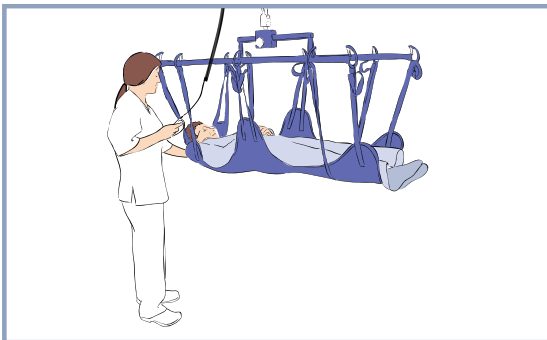

Wykonać przeniesienie, trzymając uchwyt ramy, co pomoże uniknąć nadmiernego kołysania i da pacjentowi większe poczucie bezpieczeństwa.

OSTRZEŻENIE: Nie wolno używać kabla pilota do ciągnięcia podnośnika po szynie. Prowadzi to do uszkodzenia kabla i ostatecznie do braku działania pilota.

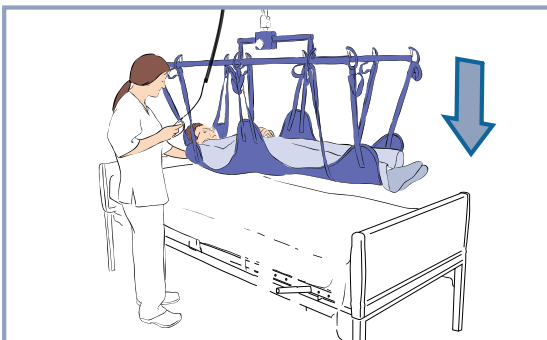

Obniżyć pacjenta na nowe miejsce.

UWAGA: Podczas korzystania z funkcji obniżania należy zachować ostrożność, aby nie uderzyć pacjenta ramą noszy. Mogłoby to spowodować uszkodzenie ciała.

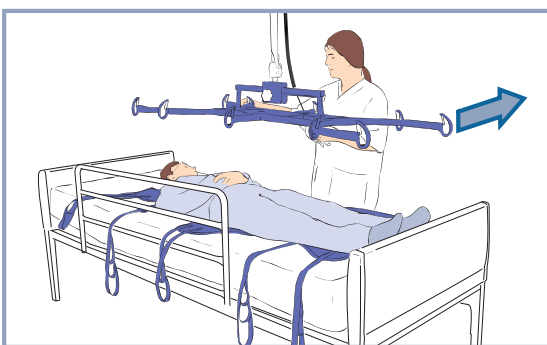

Dopiero gdy ciężar ciała jest całkowicie podparty, można odciągnąć połączenia nosidła.

Odsunąć ramę od pacjenta.

Wyjąć nosidło spod pacjenta.

Naładować akumulator odpowiednio do zainstalowanego w MS2 systemu ładowania.

Podparcie kończyny

Podnośniki sufitowe z serii *Maxi Sky 2* mogą być używane do pomocy w zabiegach, w których jedna z kończyn wymaga podparcia w pozycji uniesionej.

UWAGA: Aby uniknąć ryzyka upadku, nie należy włączać funkcji RTC lub RTH podczas wykonywania zadania podparcia kończyny.



Umieścić nosidło kończynowe wokół kończyny pacjenta.

UWAGA: Użycie tego nosidła jest możliwe jedynie po zbadaniu kończyny przez odpowiedni personel medyczny.

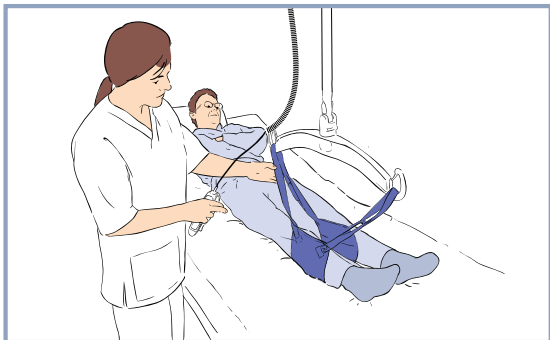

Zbliżyć podnośnik na tyle, by bliskie położenie ramy umożliwiło przyłączenie pętli.

UWAGA: Podczas korzystania z funkcji obniżania należy zachować ostrożność, aby nie uderzyć pacjenta ramą. Mogłoby to spowodować uszkodzenie ciała.

Przyłączyć pętle do ramy.

UWAGA: Aby uniknąć upadku kończyny, należy podczas stopniowego przejmowania ciężaru kończyny sprawdzać, czy pętle są poprawnie przyłączone oraz pozostają napięte. Upadek mógłby doprowadzić do urazu.

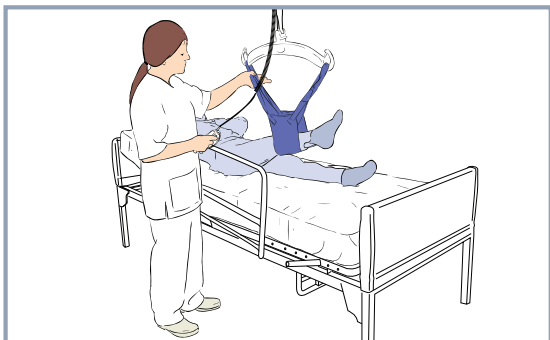

Unosić kończynę pacjenta, używając pilota do chwili, aż znajdzie się na ona odpowiedniej wysokości. Należy uważać, aby nie rozciągać kończyny nadmiernie.



Gdy podparcie kończyny nie jest już potrzebne, obniżyć ramę, odsunąć podnośnik i zdjąć nosidło.

Naładować akumulator odpowiednio do zainstalowanego w MS2 systemu ładowania.

UWAGA: Podczas korzystania z funkcji obniżania należy zachować ostrożność, aby nie uderzyć pacjenta ramą. Mogłoby to spowodować uszkodzenie ciała.

Zastosowania noszy prosektoryjnych

Kompatybilność ramy

Poniżej znajduje się lista noszy prosektoryjnych firmy Arjo z szybkozłączaczem *Quick-Connect* kompatybilnych z podnośnikami sufitowymi z serii *Maxi Sky 2*.

Inne kombinacje mogą być odpowiednie w zależności od oceny urządzeń. O wyborze rozmiaru i kombinacji powinna decydować ocena kliniczna.

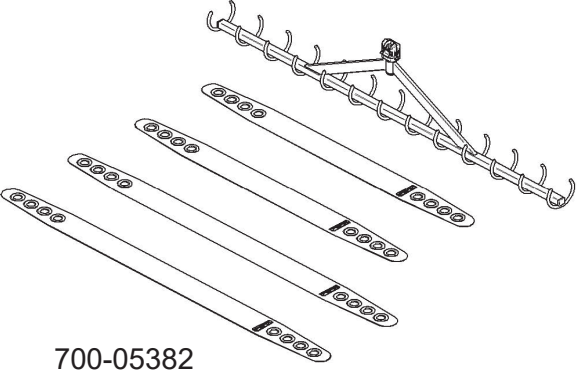
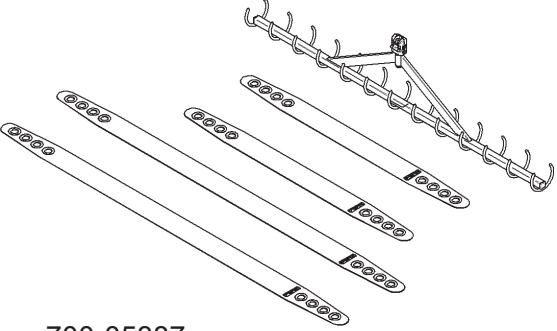
Rama	Opis
 <p>700-05382</p>	<p>Standardowe taśmy do noszy prosektoryjnych</p>
 <p>700-05387</p>	<p>Duże taśmy do noszy prosektoryjnych</p>

Sposób użycia noszy prosektoryjnych został opisany w dołączonej dokumentacji.

Użycie akcesoriów

Ocena pomieszczenia

Poniżej znajduje się przykład oceny, pokazujący różne akcesoria, tak aby przekazać ogólną ideę, w jakich miejscach mogą one być potrzebne.

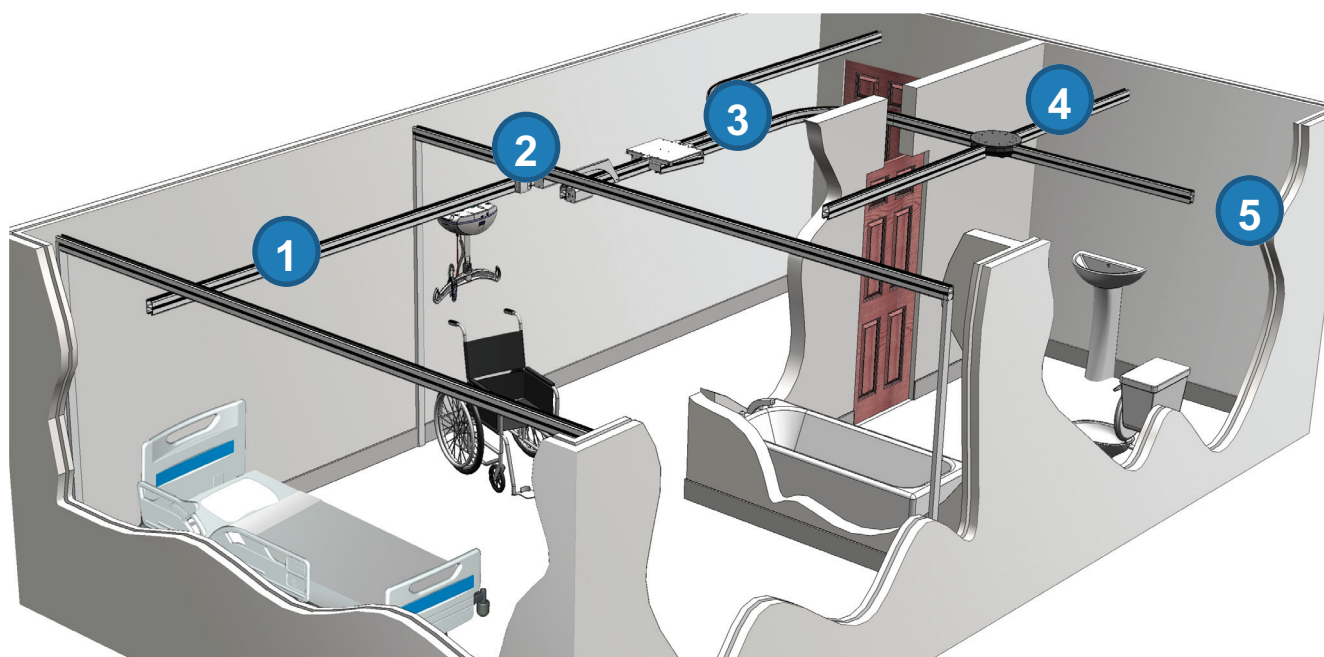

Rysunek 10

Akcesoria KWIKtrak™

1

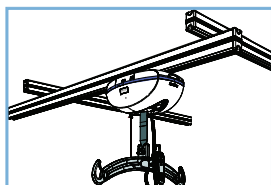

System szynowy X-Y

System szynowy X-Y umożliwia przesunięcie podnośnika w dowolnym kierunku ponad wcześniej określonym obszarem, tak aby objąć całą jego powierzchnię.

2

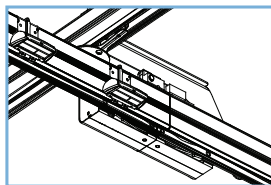

Bramka

Bramka jest urządzeniem zabezpieczającym, które blokuje kontakt między systemem szynowym X-Y a stałym systemem szynowym, zapobiegając przed wypadnięciem podnośnika z szyny, gdy te 2 systemy nie są do siebie dopasowane.

3

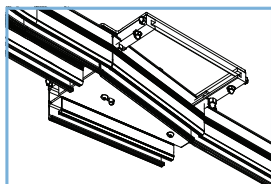

Zwrotnica

Zwrotnica pozwala podnośnikowi na zmianę toru na inny system szynowy, umożliwiając skierowanie się do innego obszaru opieki.

4

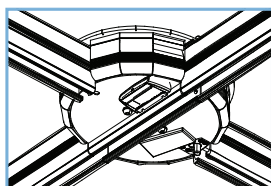

Obrotnica Turntable

Obrotnica *Turntable* umożliwia podnośnikowi zmianę drogi w wielokierunkowym systemie szynowym.

5

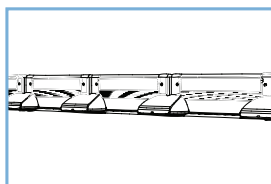

PPP (Pre-Programmed-Position)

PPP to element, który umożliwia ustawienie pozycji podnośnika w układzie torów we wstępnie określonych pozycjach, w których znajdują się stacje aktywacji PPP. W układzie może istnieć więcej niż jedna stacja aktywacji PPP, w zależności od konfiguracji pomieszczenia.

Sposób użycia systemu szynowego X-Y

Przesuwanie podnośnika w kierunku bocznym

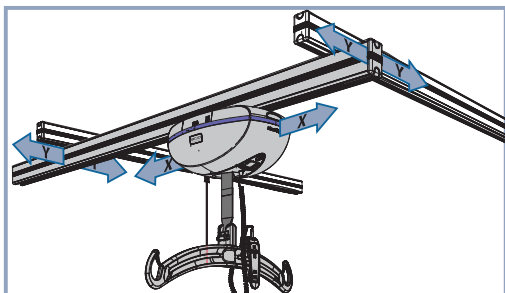

Modele 2-funkcyjne:

Przesuwanie podnośnika w kierunku bocznym (oś X) jest możliwe przez popychanie lub pociąganie ramy.

Modele 4-funkcyjne:

Przesuwanie podnośnika w kierunku bocznym (oś X) jest możliwe przez użycie przycisku  lub  na pilocie.

Przesuwanie podnośnika w kierunku czołowym

Przesuwanie podnośnika w kierunku osi Y wymaga jednoczesnego przesunięcia podnośnika i przesuwanej szyny. Aby to osiągnąć, należy popchnąć lub pociągnąć ramę w kierunku osi Y, co spowoduje wynikowy ruch przesuwanej szyny.

Sposób użycia bramki

Wyjście z systemu X-Y

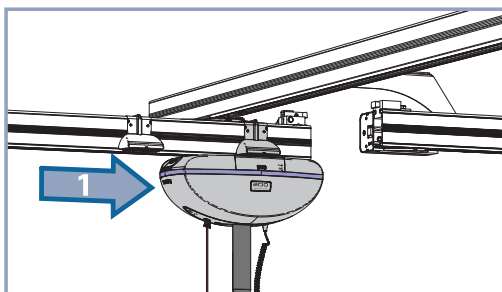

Przesunąć podnośnik w osi X do końca poprzecznej szyny, na której boku jest zainstalowana bramka. Podnośnik automatycznie wejdzie w kontakt ze stacją aktywacji.

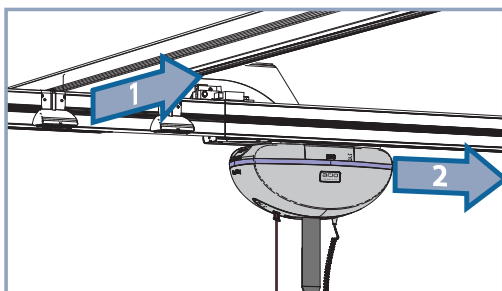

Przesunąć zarówno podnośnik jak i poprzeczną szynę w osi Y, aby zrównać poprzeczną szynę z szyną sąsiednią. To działanie będzie wykryte przez bramkę, która zablokuje dwie szyny razem, umożliwiając przejście podnośnika.

WSKAZÓWKA: Poprzeczna szyna pozostanie w zablokowanej pozycji. Aby ją zwolnić, patrz sekcja „Wejście do systemu X-Y”.

Wejście do systemu X-Y

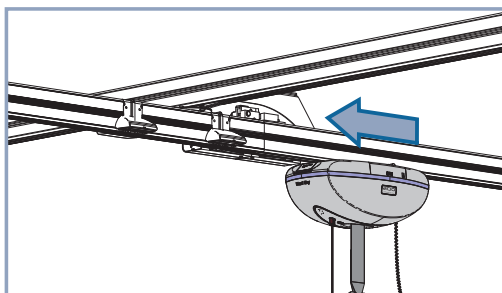

Podczas wchodzenia do systemu X-Y z szyny sąsiedniej, poprzeczna szyna będzie unieruchomiona. Przesunąć podnośnik przez bramkę.

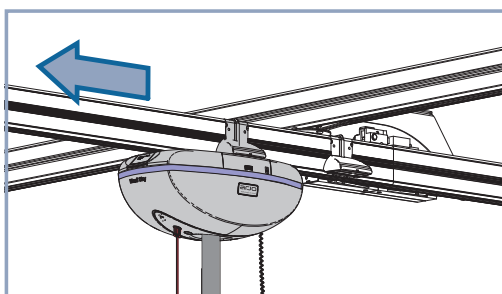

Gdy podnośnik przejdzie przez stację dezaktywacji, bramka zostanie zwolniona, umożliwiając poprzecznej szynie ruch w osi Y.

Sposób użycia zwrotnicy

Jeśli zwrotnica jest już ustawiona na właściwy tor, należy przesunąć podnośnik przez zwrotnicę bez zatrzymywania w stacji aktywacji.

Jeśli zwrotnica nie jest jeszcze ustawiona na właściwy tor, należy wykonać poniższe czynności.

Zmiana toru

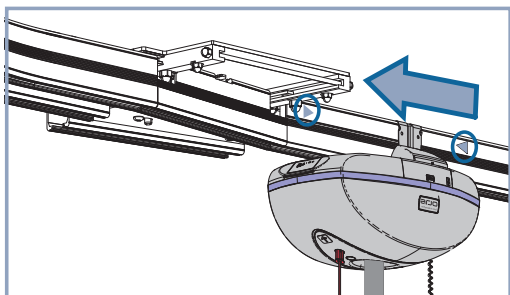

Przenieść podnośnik do stacji aktywacji obok zwrotnicy. Umieścić podnośnik pomiędzy znakami  na szynie.

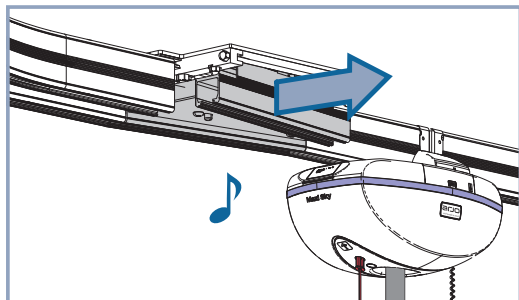

Gdy zwrotnica wykryje podnośnik, potwierdza ten fakt krótkim sygnałem dźwiękowym i zmienia tor.

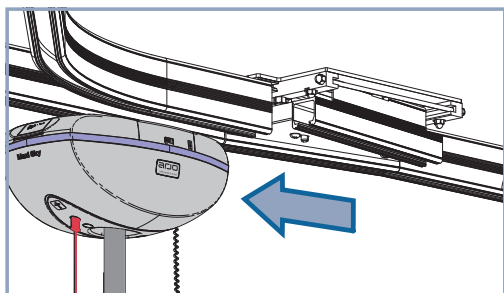

Poczekać, aż zwrotnica zatrzyma się całkowicie, a następnie przesunąć podnośnik przez zwrotnicę.

Szybkie zwolnienie

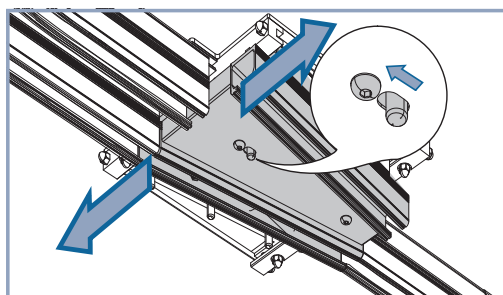

Jeśli zwrotnica nie zadziała automatycznie lub doszło do sytuacji awaryjnej, należy ręcznie włączyć przycisk zwalniający położony pod zwrotnicą i ręcznie przesunąć talerz, całkowicie zmieniając tor.

UWAGA: Należy uważać, aby nie umieszczać ręki lub palców na drodze przesuwającego się talerza, aby nie dopuścić do przycięcia.

UWAGA: Jeśli podnośnik jest w zwrotnicy, nie należy włączać szybkiego zwolnienia, gdyż mogłoby to spowodować upadek urządzenia.

Sposób użycia obrotnicy *Turntable*

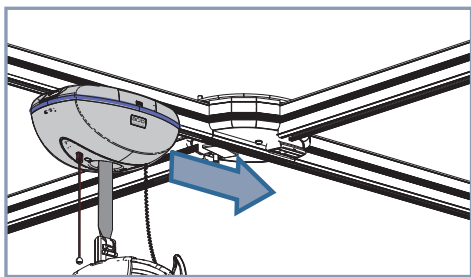

Przenieść podnośnik do stacji aktywacji w obrotnicy *Turntable*.

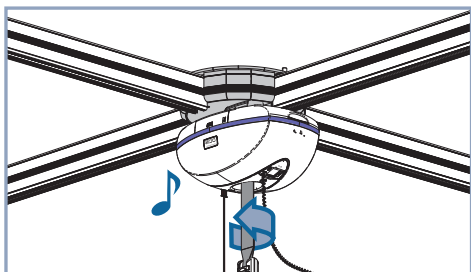

Gdy obrotnica *Turntable* wykryje podnośnik, potwierdza ten fakt krótkim sygnałem dźwiękowym i zaczyna obracać się, aby połączyć się z torem drugiej szyny.

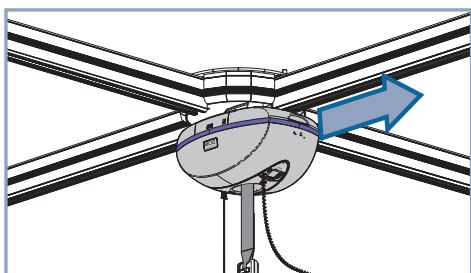

Poczekaj, aż obrotnica *Turntable* zatrzyma się całkowicie, a następnie przesunąć podnośnik z obrotnicy.

Szybkie zwolnienie

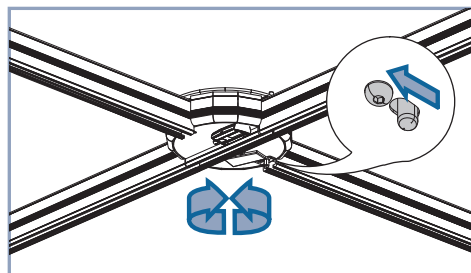

Jeśli obrotnica *Turntable* nie zadziała automatycznie lub w przypadku sytuacji awaryjnej, należy ręcznie włączyć przycisk zwalniający położony pod obrotnicą *Turntable* i ręcznie obrócić talerz, aby całkowicie zmienić tor.

UWAGA: Należy uważać, aby nie umieszczać ręki lub palców na drodze obracającego się talerza.

Sposób użycia PPP

UWAGA: Nie używać funkcji PPP, gdy pacjent jest przyłączony do podnośnika. Mogłoby to doprowadzić do urazów.

Użycie PPP umożliwia wykrywanie przez podnośnik stacji (pozycji) zlokalizowanych wzdłuż szyny.

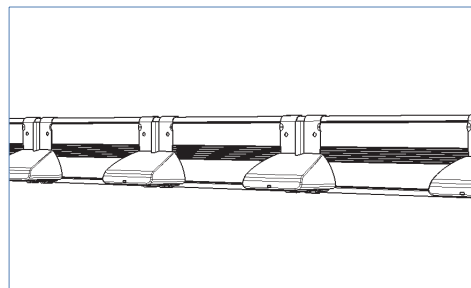

Aby wysłać jednostkę do stacji PPP, nacisnąć przycisk **i** liczbę razy odpowiadającą żądanej stacji kontaktowej PPP, do której chcemy wysłać podnośnik, a następnie nacisnąć przycisk **←** lub **→** w kierunku tej stacji PPP. Dioda LED będzie świecić, aby potwierdzić przyjęcie komendy, a na wyświetlaczu będzie migał wskaźnik „PPP”.

Podnośnik uniesie ramę i zacznie się przesuwać w kierunku wskazywanym przez naciśnięty przycisk, aż napotka tyle stacji, ile razy naciśnięto przycisk **i**, po czym zatrzyma się na stacji.

Komenda może zostać anulowana w dowolnym czasie poprzez naciśnięcie dowolnego przycisku pilota lub poprzez dodanie ciężaru na ramę.

UWAGA: Czujnik ciężaru znajdujący się w podnośniku, zapobiegający działaniu funkcji PPP w czasie, gdy pacjent jest na podnośniku, potrafi wykryć tylko obciążenie wynoszące co najmniej 20 kg (45 funtów). Należy zachować szczególną ostrożność, operując pilotem podczas przenoszenia pacjenta o masie ciała 20 kg (45 funtów) lub mniej.

WSKAZÓWKA: Funkcja PPP jest dostępna jedynie w modelu 4-funkcyjnym. PPP jest programowalną funkcją, która fabrycznie jest wyłączona i może być aktywowana tylko przez serwisanta. Patrz sekcja „Dostosowanie”.

Obsługa i konserwacja

Czyszczenie

WSKAZÓWKA: Zaleca się, aby podnośnik i akcesoria były czyszczone w przerwie pomiędzy każdym użyciem u pacjenta.

Czyszczenie podnośnika i akcesoriów

- Ściereczką moczoną w wodzie usunąć resztki zabrudzeń z podnośnika i jego akcesoriów od góry do dołu.
- Używać wilgotnej ściereczki i ciepłej wody zmieszanej z płynem do mycia.
- Przetrzeć urządzenie od góry do dołu, usuwając wszystkie osady.
- Użyć czystej szmatki zwilżonej czystą wodą, aby zetrzeć wszystkie pozostałości płynu czyszczącego.
- A następnie wytrzeć suchą ściereczką.

Podczas czyszczenia należy zwrócić szczególną uwagę na obszary o najwyższym prawdopodobieństwie zabrudzenia i zanieczyszczeń mikrobiologicznych.

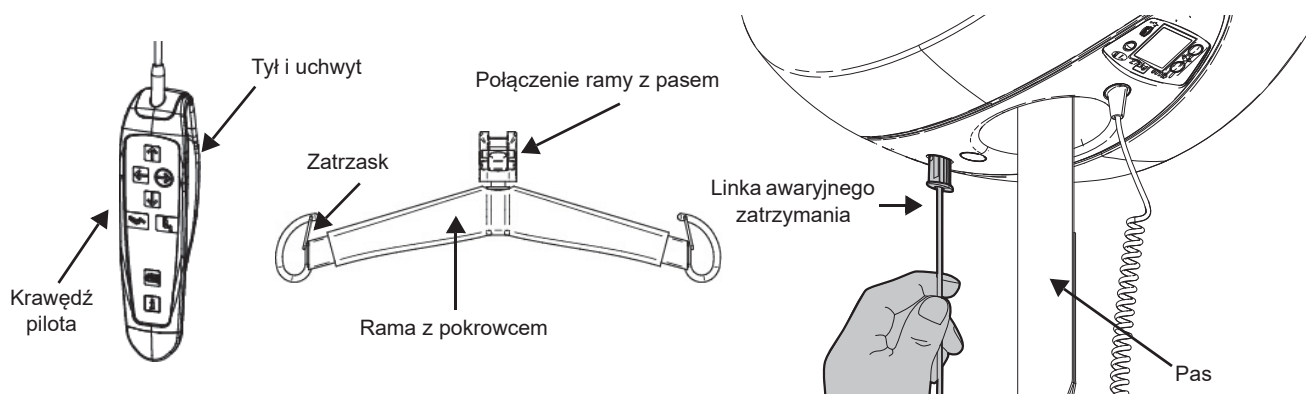

WSKAZÓWKA: Należy dokładnie czyścić i dezynfekować linkę awaryjnego zatrzymania. Upewnić się, że podnośnik jest włączony.

OSTRZEŻENIE: Aby zapewnić lepszą jakość powierzchni tocznej dla kółek wózka, należy czyścić wnętrze szyn co 4 miesiące. W celu wykonania tej czynności należy wprowadzić zwilżoną szmatkę do otwartej części i przesunąć ją z jednego końca szyny na drugi.

OSTRZEŻENIE: Nie należy moczyć podzespołów urządzenia, gdyż mogłoby to powodować problemy z częściami elektrycznymi lub wewnętrzną korozję. Jeśli do suszenia podnośnika używana jest suszarka z gorącym powietrzem, temperatura nie może przekraczać 80°C (176°F). Nie wolno używać rozpuszczalników opartych na metanolu ani innych, które mogą uszkodzić wykończenie lub plastikowe części.

UWAGA: Aby chronić oczy i skórę, zawsze noś okulary i rękawice ochronne. W razie kontaktu opłukać obfitym strumieniem wody. W przypadku podrażnienia oczu lub skóry zgłosić się do lekarza. Należy zawsze przeczytać instrukcję obsługi i kartę charakterystyki substancji niebezpiecznej dla środka dezynfekcyjnego.



Dezynfekcja

Przetrzeć *Maxi Sky 2* i akcesoria roztworem zawierającym jeden ze środków dezynfekcyjnych wymienionych poniżej.

Procedury czyszczenia muszą być zgodne z przepisami krajowymi lub lokalnymi (dezynfekcja urządzeń medycznych), obowiązującymi w danej placówce zdrowotnej lub w danym kraju.

W razie wątpliwości zasięgnąć rady miejscowego specjalisty ds. kontroli zakażeń.

WSKAZÓWKA: Zaleca się, aby przed dezynfekcją wyczyścić podnośnik i akcesoria.

WSKAZÓWKA: Po dokładnym oczyszczeniu i/lub dezynfekcji linki awaryjnego zatrzymania pozostawić podnośnik włączony.

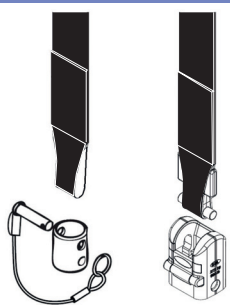
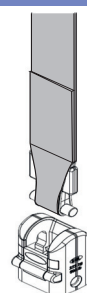
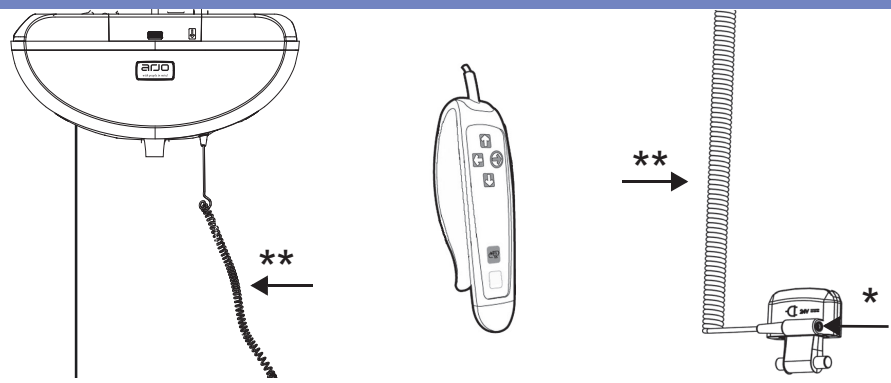
Środki do dezynfekcji podnośnika i akcesoriów	Środki dezynfekcyjne					
	Czwartorzędowe sole amonowe	≤ 0,21% (2100 ppm)				
	Alkohol izopropylowy	≤ 70%				
	Fenol	≤ 1,56% (15 600 ppm)				
	Wybielacz	≤ 1% (10 000 ppm)				
	Kwas nadoctowy	≤ 0,25% (2500 ppm)				
	Nadtlenek wodoru	≤ 1,5%				
Podnośnik sufitowy model Basic i Maxi Sky 2 (pas tkaniny nylonowy)						
						
	↓	↓	↓	↓	↓	↓
				√	√	√
Model Maxi Sky 2 do kontroli zakażeń (pas nieporowaty)						
						
	↓	↓	↓	↓	↓	↓
	√	√	√	√	√	√
Inne akcesoria						
						
	↓	↓	↓	↓	↓	↓
	√	√	√	√	√	√











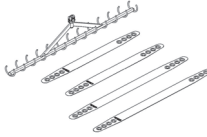

* Metalowa część złącza WCS po wielokrotnym kontakcie z wybielaczem i nadtlenkiem wodoru może ulegać korozji.

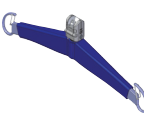
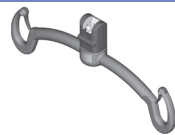
** Kable pilota, WCS i PDPS mogą się lekko zabrudzić po wielokrotnym kontakcie z wybielaczem lub nadtlenkiem wodoru.

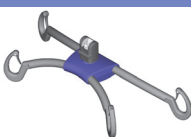
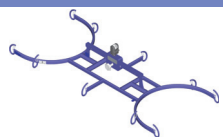
Środki do dezynfekcji akcesoriów

Środki dezynfekcyjne

Czwartorzędowe sole amonowe	≤ 0,21% (2100 ppm)
Alkohol izopropylowy	≤ 70%
Fenol	≤ 1,56% (15 600 ppm)
Wybielacz	≤ 1% (10 000 ppm)
Kwas nadoctowy	≤ 0,25% (2500 ppm)
Nadtlenek wodoru	≤ 1,5%

Średnia rama 2-punktowa (700-05461-BOX) i rama 4-punktowa (700-05443)		↓	↓	↓	↓	↓	↓
					√	√	√
Rama noszy (700-19522) i Nosze prosektoryjne (700.05380, 700.05385, 700-05382 i 700-05387)		↓	↓	↓	↓	↓	↓
					√	√	√
Rama otwarta DPS (700-19340-BOX)		↓	↓	↓	↓	↓	↓
				√	√	√	√
Średnia rama 2-punktowa (700-19415)		↓	↓	↓	↓	↓	↓
		√*	√*	√*	√	√	√
Mała rama 2-punktowa (700-19420) i Średnia rama 2-punktowa IC (700-19470)		↓	↓	↓	↓	↓	↓
		√	√	√	√	√	√
Średnia rama 4-punktowa (700-19430) i rama noszy (700-15695)		↓	↓	↓	↓	↓	↓
		√	√	√	√	√	√
Rama ręczna, płaska, system DPS (700-19475 i 700-19200)		↓	↓	↓	↓	↓	↓
		√	√	√	√	√	√
Rama otwarta DPS (700-19480)		↓	↓	↓	↓	↓	↓
		√	√	√	√	√	√
Rama średnia PDPS (700-19350) i duża PDPS (700-19355)		↓	↓	↓	↓	↓	↓
		√	√	√	√	√	√

* Pokrywa tego konkretnego modelu może być pokryta winylem lub plastikowa. Dla pokrywy winylowej nie należy korzystać z wymienionych środków dezynfekcyjnych.

Postępowanie, transport i przechowywanie

Należy unikać gwałtownych uderzeń podczas transportu podnośnika. Podnośnik nie powinien być zbyt długo przechowywany bez ładowania akumulatorów.

Jeśli podnośnik *Maxi Sky 2* ma być przechowywany lub przewożony, należy wcześniej wyłączyć zasilanie (zielona lampka nie świeci).

Wymiana akumulatora

Firma Arjo stosuje w podnośnikach sufitowych z serii *Maxi Sky 2* szczelne akumulatory kwasowo-olowiowe. Akumulatory firmy Arjo nie wykazują żadnego efektu pamięci. Dlatego nie muszą one być całkowicie rozładowane przed ładowaniem.

Akumulator należy wymienić, jeśli wystąpiło zauważalne zmniejszenie liczby przeniesień możliwych do wykonania między ładowaniami. Jeśli zauważono, że podnośnik *Maxi Sky 2* emituje sygnał dźwiękowy, a czerwone światło miga, należy zapoznać się z rozdziałem „Rozwiązywanie problemów” w celu sprawdzenia, czy problem leży po stronie akumulatora. W celu wymiany akumulatora należy skontaktować się z lokalnym przedstawicielem firmy Arjo.

OSTRZEŻENIE: Nie wolno używać akumulatora, który nie został dostarczony przez firmę Arjo. Akumulatory są przeznaczone specjalnie do ładowarek tej firmy. Użycie nieautoryzowanych akumulatorów może uszkodzić podnośnik lub ładowarkę.

Coroczny przegląd

Podnośnik sufitowy *Maxi Sky 2* oraz jego akcesoria muszą być poddane przeglądowi technicznemu co najmniej raz na 12 miesięcy. Osoby nieuprawnione nie powinny wykonywać takiego przeglądu.

Kontrola pasa

Jeśli pas jest uszkodzony lub wykazuje oznaki zużycia lub zmiany zabarwienia, dopuszczalne obciążenie pasa czyli odporność na zerwanie może znacznie się zmniejszyć. Jest to niebezpieczne dla pacjenta, jak również dla opiekuna. Firma Arjo zaleca dokładną kontrolę pasa co 4 miesiące według poniższych zaleceń:

- Rozwinąć pas całkowicie.
- Poszukać śladów zużycia lub zmiany koloru, tak jak to pokazano na rysunku 11.

UWAGA: W przypadku wystąpienia opisanych wyżej śladów zużycia lub innych widocznych uszkodzeń, pas powinien być sprawdzony przez wykwalifikowany personel i w razie potrzeby wymieniony. Arjo zaleca wymianę pasa według poniższych wytycznych w zależności od modelu i tego, co nastąpi pierwsze:

- Tkany pas nylonowy — co dwa lata lub 5000 cykli
- Pas nieporowaty — co dwa lata lub 5000 cykli

Używanie podnośnika bez wymiany uszkodzonego pasa poważnie naraża bezpieczeństwo opiekuna i pacjenta.

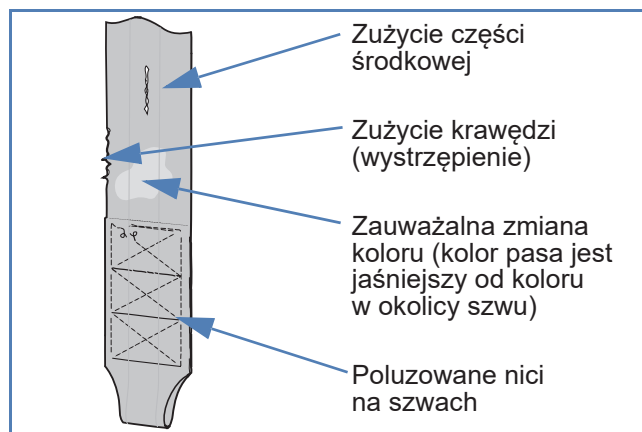

Rysunek 11

Wymagania serwisowe

Podnośniki sufitowe z serii *Maxi Sky 2* wyposażone są w monitor konserwacji, który informuje użytkownika, jeśli konieczna jest kontrola. Na ekranie będzie wyświetlany symbol konieczności wykonania konserwacji, aby zwrócić uwagę użytkownika na wiadomość związaną z konserwacją znajdującą się na ekranie. Zorganizowanie zaplanowanego przeglądu serwisowego zapewnia trwałość jednostki oraz bezpieczeństwo pacjentów i użytkowników.

Plan konserwacji zapobiegawczej

W trakcie eksploatacji urządzenie ulega zużyciu, dlatego aby zachować jego zgodność z oryginalną specyfikacją konieczne jest przestrzeganie przedstawionych poniżej zaleceń konserwacji.

UWAGA: Konserwacja przedstawiona na niniejszej liście kontrolnej to minimalne zalecenia producenta. W pewnych przypadkach wymagane są częstsze kontrole. Użytkowanie tego urządzenia bez przeprowadzania regularnych kontroli lub, gdy stwierdzono usterkę, stanowi poważne zagrożenie bezpieczeństwa użytkownika i pacjenta. Lokalne przepisy i standardy mogą być surowsze, niż podane przez producenta. Co 12 miesięcy musi być wykonywany na kompletnym systemie test obciążeniowy. Pomoc techniczną i profilaktyczną konserwację można uzgodnić z dystrybutorem firmy Arjo. Wykonywanie profilaktycznej konserwacji określonej w tym podręczniku może zapobiec wypadkom i zmniejszyć koszty napraw.

UWAGA: Konserwacja związana z zapewnieniem bezpieczeństwa musi być wykonywana przez autoryzowany personel, w pełni przeszkolony przez firmę Arjo w zakresie serwisowania, wykorzystujący odpowiednie narzędzia i procedury, a także odpowiednią dokumentację, łącznie z listą części i podręcznikiem serwisowym. Wskutek nieprzestrzegania tych wymagań może dojść do obrażeń ciała, a urządzenie może przestać być bezpieczne.

UWAGA: Produkt nie może być poddany czynnościom konserwacyjnym ani serwisowym, podczas gdy pacjent korzysta z podnośnika.

Kontrole podnośnika	CZĘSTOŚĆ				
	Co dwa lata lub co 5000 cykli				
	Każdego roku lub co 2500 cykli				
	Co cztery miesiące lub co 1000 cykli				
	Przed każdym użyciem				
Na początku					
KONTROLE PRZEPROWADZANE PRZEZ UŻYTKOWNIKA	↓	↓	↓	↓	↓
Sprawdzić zewnętrzne uszkodzenia, braki części i uszkodzenia paneli.	√	√			
Sprawdzić pas pod kątem zużycia, zmiany koloru i poluzowania szwów.		√	√		
Naładować akumulatory.	√	√			
Sprawdzić mechanizm awaryjnego zatrzymania.			√		
Sprawdzić linkę awaryjnego zatrzymania pod kątem uszkodzeń.			√		
Sprawdzić działanie mechanizmu obniżania awaryjnego.				√	
KONTROLE PRZEPROWADZANE PRZEZ PRACOWNIKA AUTORYZOWANEGO SERWISU	↓	↓	↓	↓	↓
Wymienić pas tkany nylonowy.					√
Wymienić pas nieporowaty.					√
Sprawdzić złącze i elementy ramy pod kątem nieprawidłowego działania i upewnić się, czy nie brakuje części.				√	
Sprawdzić kółka na szynie pod kątem uszkodzeń, rdzy lub pęknięć. W razie uszkodzenia wymienić.				√	
Sprawdzić przekładnię pod kątem zużycia i w razie potrzeby nasmarować.				√	
Sprawdzić, czy przeguby łączące są właściwie zamocowane (wózek i rama).				√	
Sprawdzić, czy zatraski hamulca awaryjnego poruszają się bez przeszkód.				√	
Sprawdzić mechanizm obniżania awaryjnego.				√	
Sprawdzić pomocnicze przyciski „w górę” i „w dół” na podnośniku.				√	
Przeprowadzić test obciążeniowy przy wartości SWL (bezpieczne obciążenie robocze).				√	



Kontrole akcesoriów	CZĘSTOŚĆ				
	Co dwa lata lub co 5000 cykli				
	Każdego roku lub co 2500 cykli				
	Co cztery miesiące lub co 1000 cykli				
	Przed każdym użyciem				
Na początku					
KONTROLE PRZEPROWADZANE PRZEZ UŻYTKOWNIKA					
Sprawdzić elementy nosidła (przyłącza, materiał, okolice szwów i pasy) pod kątem oznak zużycia, zmiany koloru czy poluzowania szwów.	↓	↓	↓	↓	↓
Czyścić nosidło zgodnie ze wskazaniami etykiety.		√			
Sprawdzić ramę pod kątem uszkodzeń lub pęknięć. Sprawdzić, czy wszystkie elementy przyłączane są właściwie zamocowane.			√	√	
					W razie potrzeby

Kontrole szyn	CZĘSTOŚĆ				
	Co dwa lata lub co 5000 cykli				
	Każdego roku lub co 2500 cykli				
	Co cztery miesiące lub co 1000 cykli				
	Przed każdym użyciem				
Na początku					
KONTROLE PRZEPROWADZANE PRZEZ UŻYTKOWNIKA					
Oczyścić wnętrze szyny, aby usunąć pył nagromadzony na powierzchni tocznej.	↓	↓	↓	↓	↓
Oczyścić styki stacji ładowania za pomocą wilgotnej szmatki.	√		√		
Przed użyciem sprawdzić, czy ograniczniki końcowe, stacja ładowania i nasadki szyny są na swoich miejscach.			√		
	√	√			
KONTROLE PRZEPROWADZANE PRZEZ PRACOWNIKA AUTORYZOWANEGO SERWISU					
Dokręcić ograniczniki końcowe z siłą 20 Nm (15 lbf. ft) z wyjątkiem tych, które przechodzą przez szyny na sztorc (wkręcane ograniczniki końcowe).	↓	↓	↓	↓	↓
Sprawdzić, czy mechanizm blokujący zaczepu nie jest widoczny.	√			√	
Sprawdzić, czy złącza szyn są zamknięte oraz czy sworznie sprężynujące są wyśrodkowane.	√			√	
Sprawdzić, czy nieobciążona szyna jest pozioma.	√			√	
Sprawdzić, czy wyregulowane ustawienie obciążenia podnośnika jest równe lub mniejsze niż bezpieczne obciążenie robocze instalacji.	√			√	
Sprawdzić, czy akcesoria (system X-Y, bramka, zwrotnica, <i>obrotnica Turntable</i> , <i>moduł odbiorczy</i> i PPP) są kompletne i poprawnie konserwowane.	√			√	
Sprawdzić, czy wszystkie elementy przyłączane (zaczepy sufitowe, dźwigary ścienne, wsporniki ścienne) nie zostały przemieszczone, uszkodzone lub zdjęte.	√			√	
Sprawdzić ograniczniki końcowe szyn. Sprawdzić i zamocować elementy sprzętu (jeśli to konieczne).				√	
Przeprowadzić test obciążeniowy przy wartości SWL (bezpieczne obciążenie robocze).				√	

WSKAZÓWKA: Jeśli produkt nie działa tak, jak powinien, należy natychmiast skontaktować się z lokalnym dystrybutorem firmy Arjo w sprawie pomocy technicznej.

UWAGA: Przed każdym użyciem należy sprawdzić, czy wszystkie ograniczniki zabezpieczają przed ryzykiem upadku.

Rozwiązywanie problemów

PROBLEM	SPRAWDZIĆ
Po włączeniu zasilania dioda LED nie świeci i nic nie pojawia się na wyświetlaczu.	<ul style="list-style-type: none"> • Sprowadzić jednostkę do stacji ładowania. • Jeżeli jednostka się nie ładuje, należy skontaktować się z przedstawicielem firmy Arjo w sprawie konserwacji.
Dioda LED jest CZERWONA i nic nie pojawia się na wyświetlaczu.	<ul style="list-style-type: none"> • Podnośnik może być w trybie uśpienia. Nacisnąć przycisk pilota i obserwować, czy coś pojawi się na wyświetlaczu. • Jeżeli problem występuje nadal, należy skontaktować się z przedstawicielem firmy Arjo w sprawie konserwacji.
Dioda LED jest ZIELONA i nic nie pojawia się na wyświetlaczu.	<ul style="list-style-type: none"> • Podnośnik może być w trybie uśpienia. Nacisnąć przycisk pilota i obserwować, czy coś pojawi się na wyświetlaczu. • Jeżeli problem występuje nadal, należy skontaktować się z przedstawicielem firmy Arjo w sprawie konserwacji.
Jeśli kod konserwacji pojawi się na wyświetlaczu po trybie uśpienia.	<ul style="list-style-type: none"> • Jednostka może być używana, ale serwisant firmy Arjo jak najszybciej powinien wykonać konserwację.
Migająca ikona  pojawia się na wyświetlaczu.	<ul style="list-style-type: none"> • Podczas użycia silnika przekroczono cykl pracy. Mógł to być silnik prawo-lewo, góra-dół, siedzenie-leżenie. Przed ponownym użyciem silnika, poczekać aż symbol „trójkąta z wykrzyknikiem” zniknie z wyświetlacza.
Dioda LED w ogóle nie świeci. Wyświetlacz działa prawidłowo.	<ul style="list-style-type: none"> • Sprawdzić w menu „dostosowanie”, czy LED jest w stanie WŁĄCZONYM. • Jeśli LED jest w stanie WŁĄCZONYM i wciąż nie świeci, należy skontaktować się z przedstawicielem firmy Arjo w sprawie konserwacji.
Podnośnik wydaje sygnał dźwiękowy podczas pracy. Urządzenie może przestać podnosić, ale wciąż można użyć funkcji obniżania.	<ul style="list-style-type: none"> • Niski poziom naładowania akumulatora (patrz, czy wyświetlacz pokazuje niski poziom akumulatora). Sprowadzić podnośnik do stacji ładowania.
Poziom naładowania nie jest pełny, a LED nie miga na ZIELONO, gdy jednostka jest podłączona do zwykłej ładowarki lub ładowarki podłączonej przez złącze WCS.	<ul style="list-style-type: none"> • Sprawdzić, czy ładowarka jest włączona do standardowego gniazda i czy gniazdo jest zasilane. Zielona lampka stacji ładowania pokazuje, że ładowarka działa. • Sprawdzić, czy dwa styki mają dobry kontakt ze stacją ładowania. • Za pomocą łagodnego detergentu, oczyścić styki podnośnika i/lub styki stacji ładowania, jeśli to konieczne. • Jeżeli problem występuje nadal, należy skontaktować się z przedstawicielem firmy Arjo w sprawie konserwacji. • MS2 WCS: Sprawdzić złącze WCS pod kątem uszkodzeń lub zabrudzeń/korozji. • Sprawdzić, czy ładowarka jest włączona do standardowego gniazda oraz czy gniazdo i złącze 2,5DC są zasilane.
Funkcja RTC nie działa po naciśnięciu przez 3 sekundy przycisku RTC.	<ul style="list-style-type: none"> • Należy sprawdzić, czy rama nie jest zbyt blisko górnej granicy. Opuścić ramę o 15 cm (6 cali) i nacisnąć przycisk RTC przez 3 sekundy. • Sprawdzić, czy funkcja RTC jest włączona (patrz sekcja „Dostosowanie”). • Wyłączyć i ponownie włączyć urządzenie. Jeśli na wyświetlaczu pojawia się monit o wpisanie daty, przyczyną problemu może być akumulator zegara czasu rzeczywistego (RTC). Skontaktować się z lokalnym przedstawicielem firmy Arjo.
RTC zatrzymuje się na górnej granicy wartości lub tuż przed nią; urządzenie emituje sygnał dźwiękowy. (Na wyświetlaczu brak kodu lub symbolu błędu).	<ul style="list-style-type: none"> • Należy sprawdzić, czy rama nie jest zbyt blisko górnej granicy. Opuścić ramę o 15 cm (6 cali) i nacisnąć przycisk RTC przez 3 sekundy. • Jeśli wartość tego parametru wynosi „Auto”, sprowadzić jednostkę do stacji ładowania za pomocą przycisku  lub . Po rozpoczęciu ładowania podnośnika, odsunąć go ze stacji ładowania i sprawdzić funkcję RTC jeszcze raz. Wskazówka: Podnośnik gubi drogę do miejsca stacji ładowania, jeśli jest ona WYŁĄCZONA. W tym przypadku powtórzyć powyższą procedurę, aby umożliwić jednostce zapamiętanie położenia stacji ładowania. • Jeśli na wyświetlaczu brak kodu błędu, należy wcisnąć strzałkę w górę, aby podciągnąć pas do górnej granicy (z obciążeniem samej ramy). • Jeśli problem utrzymuje się, skontaktować się z lokalnym przedstawicielem firmy Arjo.

PROBLEM	SPRAWDZIĆ
<p>Podczas powrotu do ładowarki podnośnik mija zacisk na stacji ładowania.</p>	<ul style="list-style-type: none"> • Sprawdzić, czy stacja ładowania jest podłączona do standardowego gniazda i czy gniazdo jest zasilane. Zielona lampka stacji ładowania pokazuje, że stacja ładowania działa (patrz sekcja „System ładowania”). • Oczyszczyć łagodnym środkiem czyszczącym styki stacji ładowania. • Sprawdzić, czy styki podnośnika są czyste i mają poprawną geometrię. • Przesunąć ręcznie podnośnik przez stację ładowania i obserwować, czy podnośnik ładuje się, a następnie powtórzyć funkcję RTC. • Jeżeli problem występuje nadal, należy skontaktować się z przedstawicielem firmy Arjo w sprawie konserwacji.
<p>Akumulatory nie działają już po kilku przeniesieniach (3 do 5).</p>	<ul style="list-style-type: none"> • Umieścić podnośnik w stacji ładowania przez co najmniej 8 godzin. • Jeśli podnośnik nie wykrywa stacji ładowania: <ul style="list-style-type: none"> • Sprawdzić, czy stacja ładowania jest podłączona do standardowego gniazda i czy gniazdo jest zasilane. Zielona lampka stacji ładowania pokazuje, że stacja ładowania działa (patrz sekcja „System ładowania”). • Sprawdzić, czy styki mają dobry kontakt ze stacją ładowania. Oczyszczyć styki jednostki i/lub styki stacji ładowania, jeśli to konieczne. Jeżeli problem występuje nadal, należy skontaktować się z przedstawicielem firmy Arjo w sprawie konserwacji. • MS2 WCS: Sprawdzić złącze WCS pod kątem uszkodzeń lub zabrudzeń/korozji. • Sprawdzić, czy ładowarka jest włączona do standardowego gniazda oraz czy gniazdo i złącze 2,5DC są zasilane.
<p>Wyświetlacz pokazuje prawidłowy poziom naładowania, ale podczas przenoszenia osoby podnośnik zatrzymuje się.</p>	<ul style="list-style-type: none"> • Skontaktować się z lokalnym przedstawicielem firmy Arjo w celu wymiany akumulatorów.
<p>Podnośnik nie działa, gdy naciskane są przyciski pilota.</p>	<ul style="list-style-type: none"> • Jeśli został aktywowany mechanizm awaryjnego zatrzymania, należy delikatnie popchnąć w górę włącznik zasilania, aby ponownie włączyć jednostkę. • Sprawdzić, czy pomocnicze przyciski na podnośniku działają (zlokalizowane w pobliżu wyświetlacza). Jeśli tak, problem może leżeć po stronie pilota. • Skontaktować się z lokalnym przedstawicielem firmy Arjo w celu wymiany pilota.
<p>Przycisk pilota „W GÓRĘ” jako jedyny nie działa.</p>	<ul style="list-style-type: none"> • Sprawdzić, czy pas jest całkowicie zwinięty wewnątrz podnośnika. • Sprawdzić, czy pas nie skręca się / zagina się w trakcie podnoszenia. Wcisnąć strzałkę w dół, usunąć skręt/zagięcie pasa i załączyć funkcję podnoszenia w górę zgodnie z kątem w specyfikacji pasa. • Jeśli na wyświetlaczu znajduje się kod awarii (patrz sekcja „Wyświetlane symbole”), należy skontaktować się z lokalnym przedstawicielem firmy Arjo. • Sprawdzić, czy pomocniczy przycisk podnośnika „W GÓRĘ” działa (zlokalizowany w pobliżu wyświetlacza). Jeśli tak, problem może leżeć po stronie pilota. • Skontaktować się z lokalnym przedstawicielem firmy Arjo w celu wymiany pilota.
<p>Przycisk pilota „W DÓŁ” jako jedyny nie działa.</p>	<ul style="list-style-type: none"> • Sprawdzić, czy pas jest całkowicie rozwinięty na zewnątrz podnośnika. • Sprawdzić, czy pasek podnoszący jest obciążony ciężarem większym niż 1,5 kg (3,3 funta). Podnośnik wymaga minimalnego obciążenia, aby działać. • Jeśli na wyświetlaczu jednostki znajduje się kod awarii, należy skontaktować się z lokalnym przedstawicielem firmy Arjo. • Sprawdzić, czy pomocniczy przycisk podnośnika „W DÓŁ” działa (zlokalizowany w pobliżu wyświetlacza). Jeśli tak, problem może leżeć po stronie pilota. • Skontaktować się z lokalnym przedstawicielem firmy Arjo w celu wymiany pilota.
<p>Jeśli pilot jest zawieszony na ramie, funkcja RTC zatrzymuje się.</p>	<ul style="list-style-type: none"> • Podnośnik wykrywa zmianę ciężaru i anuluje funkcję RTC/RTH. • Należy zawieszać pilota przed aktywacją funkcji RTC/RTH.

PROBLEM	SPRAWDZIĆ
Dioda LED wciąż miga na ZIELONO po ciągłym 24-godzinnym ładowaniu podnośnika pod stacją ładowania.	<ul style="list-style-type: none"> • Akumulator może się nie ładować albo stacja ładowania lub złącze WCS może być zepsute. • Skontaktować się z lokalnym przedstawicielem firmy Arjo w celu wymiany akumulatorów lub konserwacji systemu ładowania.
ECS: Nawet przy niskim poziomie naładowania akumulatora ZIELONA dioda LED podnośnika nie miga 15 minut po ostatniej aktywacji podnośnika.	<ul style="list-style-type: none"> • Sprawdzić, czy ścienna ładowarka jest podłączona do standardowego gniazda. • Sprawdzić, czy w gnieździe ładowarki ściennej płynie prąd. • Sprawdzić, czy ładowarka jest podłączona do kablowego adaptera systemu ECS, znajdującego się na stałej szynie. • Sprawdzić, czy wszystkie używane przedłużacze są poprawnie podłączone. • Sprawdzić, czy nie nastąpiło przerwanie pasa kontaktowego wzdłuż obu stron szyny. • Jeśli wszystkie powyższe sprawdzenia są nie wykazują nieprawidłowości, a ZIELONA dioda LED wciąż nie miga, należy skontaktować się z lokalnym przedstawicielem firmy Arjo.
ECS: Po ciągłym 8-godzinnym ładowaniu akumulatora symbol ECS wciąż pojawia się na wyświetlaczu, a ZIELONA dioda LED wciąż miga.	<ul style="list-style-type: none"> • Nacisnąć dowolny przycisk na pilocie, aby obudzić wyświetlacz LCD; ikona baterii powinna być pełna. W przeciwnym razie być może akumulatory się nie ładują lub system ECS ma awarię. • Skontaktować się z lokalnym przedstawicielem firmy Arjo w celu wymiany akumulatorów lub konserwacji systemu ECS.
Tylko dla <i>Maxi Sky 2 IC</i> . Słychać dźwięki przekładni, gdy w pasie występują luzy.	<ul style="list-style-type: none"> • Sprawdzić, czy na wyświetlaczu LCD pojawił się kod konserwacji: <ul style="list-style-type: none"> • Jeśli nie, jest to normalny dźwięk pracującego nieporowatego pasa. • Jeśli tak, skontaktować się z lokalnym przedstawicielem firmy Arjo.
Jeśli pacjent waży więcej niż 68 kg (150 lb), pas nie zostaje podciągnięty do górnej granicy.	<ul style="list-style-type: none"> • Upewnić się, że pas nie skręca się / zagina się w trakcie podnoszenia pacjenta. • Jeśli na wyświetlaczu brak kodu błędu: <ul style="list-style-type: none"> • wcisnąć strzałkę w górę, aby podciągnąć pas do górnej granicy, z obciążeniem samej ramy. • Jeśli problem utrzymuje się, skontaktować się z lokalnym przedstawicielem firmy Arjo.

Dane techniczne

Ogólne wymiary

Maxi Sky 2

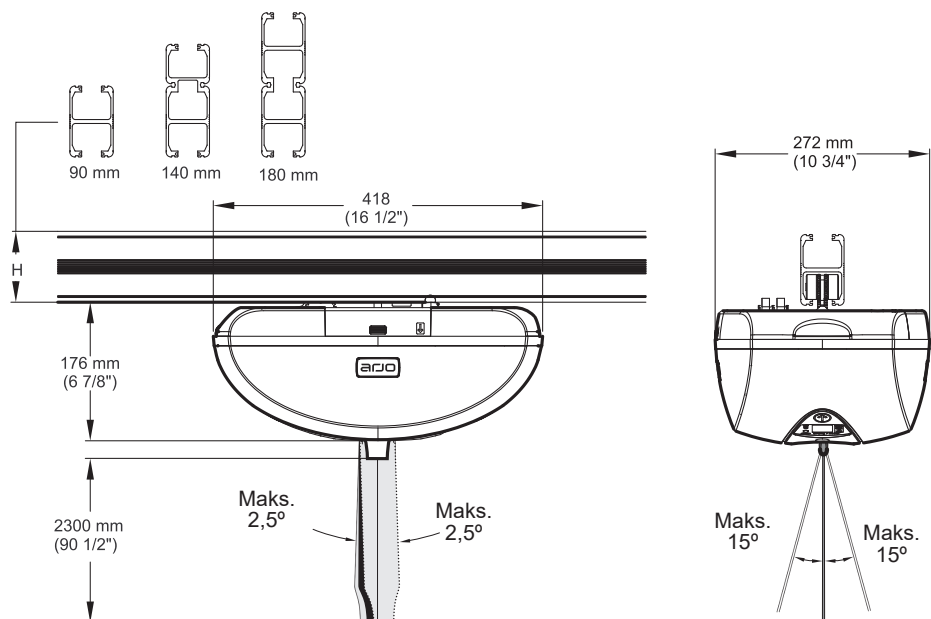

Ramy do nosideł pętlowych (tylko podnośnik sufitowy model Basic)

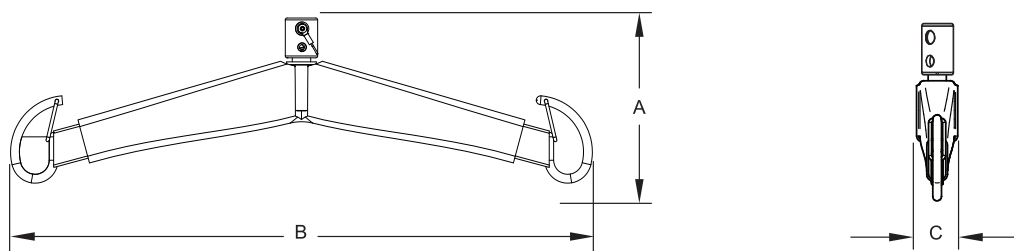

700-05461

Rama dwupunktowa do przenoszenia pacjenta przy użyciu nosidła pętlowego Arjo. Jest przeznaczona do użycia z systemem mocowania sworzniem łączącym Arjo.

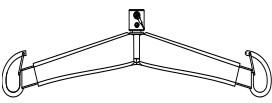
		mm	in
	A	206	8 1/8
	B	628	24 3/4
	C	45	1 3/4
1,5 kg / 3,3 funta			

700-05443

Rama czteropunktowa przeznaczona do użytku bariatrycznego. Do przenoszenia pacjenta przy użyciu nosidła pętlowego Arjo. Jest przeznaczona do użycia z systemem mocowania sworzniem łączącym Arjo.

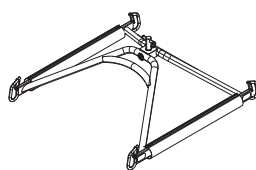
		mm	in
	A	244	9 5/8
	B	709	27 7/8
	C	692	27 1/4
6 kg / 13 lb			

700-19522

Rama noszy do przenoszenia w pozycji leżącej na plecach. Jest przeznaczona do użycia z systemem mocowania sworzniem łączącym Arjo.

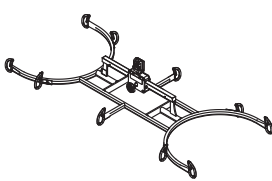
		mm	in
	A	282	11 1/8
	B	1443	56
	C	635	25
10 kg / 22,2 funta			

700.05380 & 700.05385

Nosze prosektoryjne do przenoszenia w pozycji leżącej na plecach. Przeznaczone do użycia z mocowaniem sworzniem łączącym Arjo.

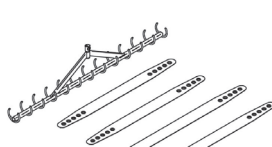
		mm	in
	A	1525	60
	B	265	10 1/2
	Taśma standardowa	1195/1450	47/57
8,9 kg/19,5 lb			
	Taśma długa	1830/1195	72/47

Waga

Podnośnik sufitowy model *Basic*

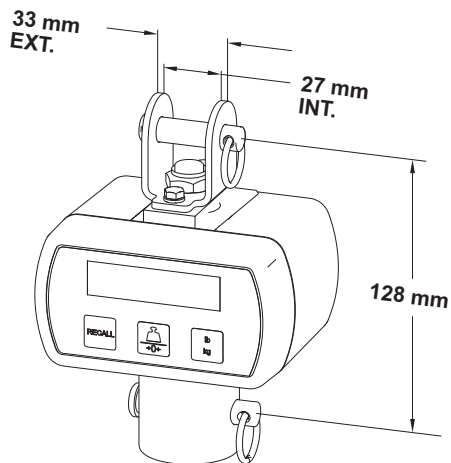

Model	700-19485	700-19490
Typ	Standardowy	Klasa III
Ciężar	0,7 kg/1,5 lb	

Podnośnik sufitowy *Maxi Sky 2* i model *Infection Control*

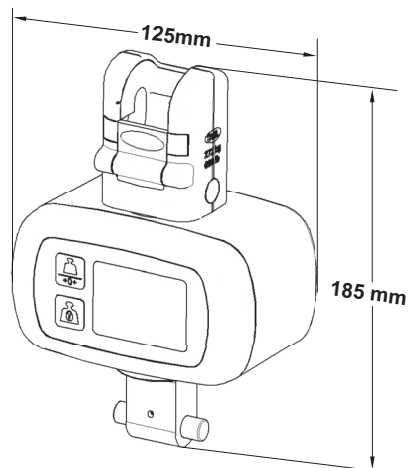

Model	700-00511	700-00531
Typ	Standardowy	Klasa III
Ciężar	0,7 kg/1,5 lb	

Ramy do nosideł pętlowych (oprócz podnośnika sufitowego Basic)

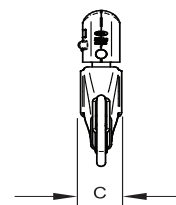
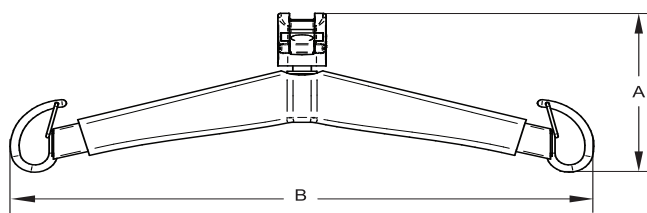

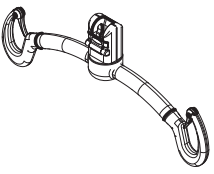
700-19420			
Rama dwupunktowa do przenoszenia pacjenta przy użyciu nosidła pętlowego Arjo. Jest przeznaczona do użycia z systemem mocowania szybkozłączem <i>Quick-Connect</i> Arjo.			
		mm	in
	A	187	7 3/8
	B	474	18 11/16
2,5 kg / 5,5 funta	C	57	2 1/4

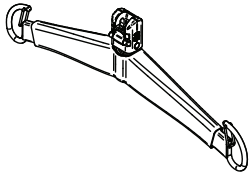
700-19415 lub 700-19470			
Rama dwupunktowa do przenoszenia pacjenta przy użyciu nosidła pętlowego Arjo. Jest przeznaczona do użycia z systemem mocowania szybkozłączem <i>Quick-Connect</i> Arjo.			
		mm	in
	A	206	8 1/8
	B	628	24 3/4
1,5 kg / 3,3 funta	C	45	1 3/4

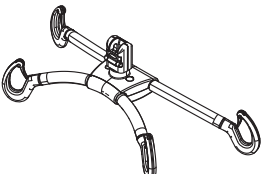
700-19430			
Rama czteropunktowa do przenoszenia pacjenta przy użyciu nosidła pętlowego Arjo. Jest przeznaczona do użycia z systemem mocowania szybkozłączem <i>Quick-Connect</i> Arjo.			
		mm	in
	A	200	7 7/8
	B	650	25 9/16
4,4 kg / 9,7 funta	C	254	10

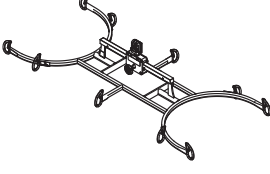
700-15695			
Rama noszy do przenoszenia w pozycji leżącej na plecach. Jest przeznaczona do użycia z systemem mocowania szybkozłączem <i>Quick-Connect</i> Arjo.			
		mm	in
	A	282	11 1/8
	B	1443	56
10 kg / 22,2 funta	C	635	25

Ramy dynamicznego pozycjonowania

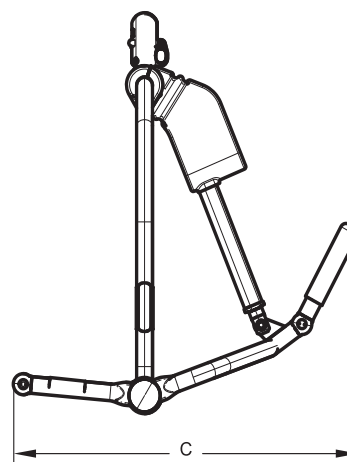
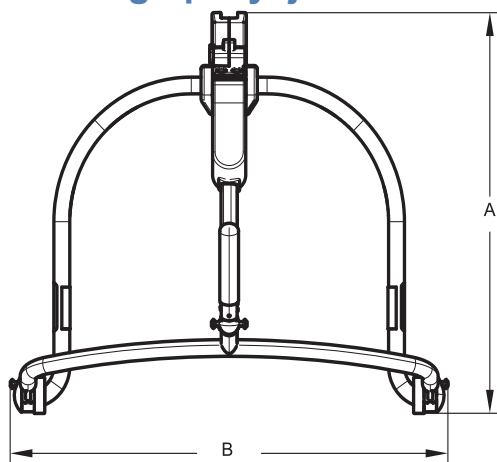

700-19475

(nie dotyczy podnośnika sufitowego *Basic*)

Rama czteropunktowa służy do przenoszenia pacjenta w różnych pozycjach w nosidle pętlowym Arjo. Jest przeznaczona do użycia z systemem mocowania szybkozłączem *Quick-Connect* Arjo.

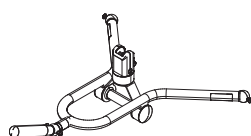

3,4 kg / 7,5 funta

	mm	in
A	194	7 5/8
B	552	21 11/16
C	638	25 3/16

700-19350

(nie dotyczy podnośnika sufitowego *Basic*)

Rama czteropunktowa zasilana służy do unoszenia pacjenta z pozycji siedzącej do leżącej w nosidle zaciskowym Arjo. Jest przeznaczona do użycia z systemem mocowania szybkozłączem *Quick-Connect* Arjo.

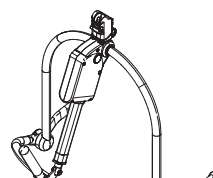

7,9 kg / 17,4 funta

	mm	in
A	610	24
B	620	24 3/8
C	547	21 1/2

700-19480

(nie dotyczy podnośnika sufitowego *Basic*)

Rama czteropunktowa służy do unoszenia pacjenta z pozycji siedzącej do leżącej w nosidle zaciskowym Arjo. Jest przeznaczona do użycia z systemem mocowania szybkozłączem *Quick-Connect* Arjo.

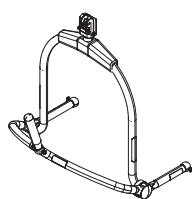

5,7 kg / 12,5 funta

	mm	in
A	604	23 3/4
B	582	22 15/16
C	503	19

700-19355

(nie dotyczy podnośnika sufitowego *Basic*)

Rama czteropunktowa zasilana służy do unoszenia pacjenta z pozycji siedzącej do leżącej w nosidle zaciskowym Arjo. Jest przeznaczona do użycia z systemem mocowania szybkozłączem *Quick-Connect* Arjo.

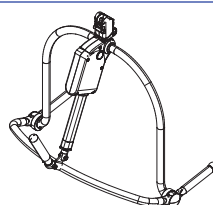

8,4 kg / 18,5 funta

	mm	in
A	610	24
B	700	27 1/2
C	547	21 1/2

700-19340

(tylko podnośnik sufitowy model *Basic*)

Rama czteropunktowa służy do unoszenia pacjenta z pozycji siedzącej do leżącej w nosidle zaciskowym Arjo. Jest przeznaczona do użycia z systemem mocowania sworzniem łączącym Arjo.

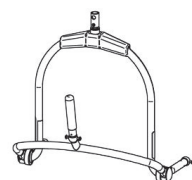

5,7 kg / 12,5 funta

	mm	in
A	604	23 3/4
B	582	22 15/16
C	503	19

700-19200

(tylko podnośnik sufitowy model *Basic*)

Rama czteropunktowa służy do przenoszenia pacjenta w różnych pozycjach w nosidle pętlowym Arjo. Jest przeznaczona do użycia z systemem mocowania sworzniem łączącym Arjo.



8,4 kg / 18,5 funta

	mm	in
A	194	7 5/8
B	552	21 11/16
C	638	25 3/16

Nosze prosektoryjne

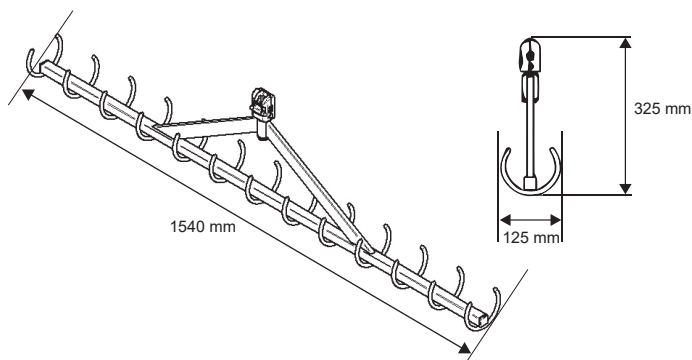

Model	700-05382	700-05387
Typ	Standardowy Taśmy	Duża Taśmy
Ciężar	8,9 kg/19,5 lb	

Maxi Sky 2 Transportable

Moduł odbiornika umożliwiającą przemieszczenie podnośnika sufitowego *Maxi Sky 2* z jednej szyny KWIKtrak™ na drugą bez potrzeby usuwania ogranicznika szyny i korzystania z narzędzi.

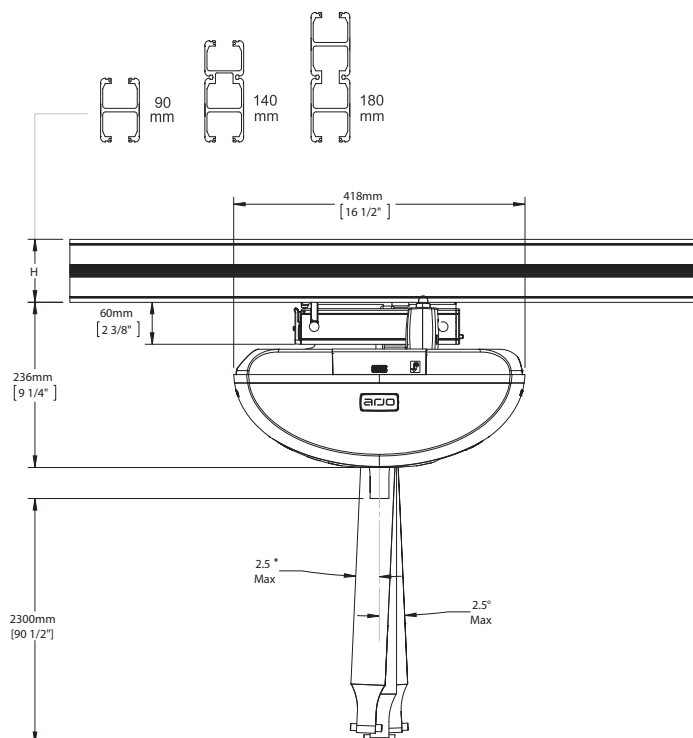

Na rysunku wersja ze stacją ładowania

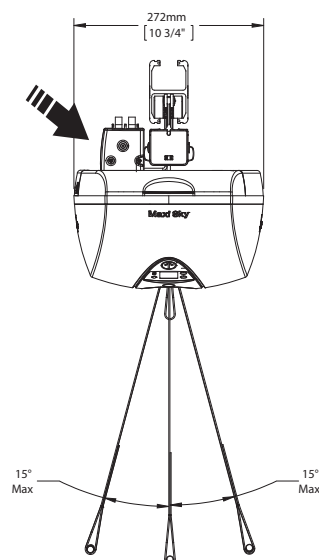

Moduły odbiorcze

700-31400 (stacja ładowania)			
		mm	in
	A	243	9 5/8
	B	72	2 7/8
	C	102	4
0,89 kg / 1,96 funta			

700-31401 (ECS)			
		mm	in
	A	243	9 5/8
	B	72	2 7/8
	C	102	4
0,92 kg / 2,03 funta			

700-31421 (Curtain gap)			
		mm	in
	A	243	9 5/8
	B	72	2 7/8
	C	96	3 3/4
0,98 kg / 2,15 funta			

Dane techniczne

INFORMACJE NA TEMAT PRODUKTU		<i>Maxi Sky 2</i>	
Masa całkowita (model czterofunkcyjny)	12,3 kg (27 funtów)		
Masa całkowita (model dwufunkcyjny)	11,6 kg (26 funtów)		
Udźwig	120 kg (265 funtów), 200 kg (440 funtów), 272 kg (600 funtów)		
Długość pasa	2500 mm (98,4 cala)		
Prędkość podnoszenia	5,1 cm/s (2,0 cala/s) bez obciążenia 4,2 cm/s (1,7 cala/s) przy 120 kg (265 funtach) 3,8 cm/s (1,5 cala/s) przy 200 kg (440 funtach) 3,3 cm/s (1,3 cala/s) przy 272 kg (600 funtach)		
Maksymalny zasięg (od sufitu)	2300 mm (90,6 cala)		
Prędkości przemieszczania w poziomie	10, 15 i 20 cm/s (4, 6 i 8 cali/s)		
Siła niezbędna do sterowania	< 5 N		
PARAMETRY ELEKTRYCZNE			
Cykl pracy	Silnik góra/dół: Silnik lewa/prawa: Silnik siedzenie/leżenie:	Maks. 10%, 2 min pracy ciągłej Maks. 20%, 5 min pracy ciągłej Maks. 10%, 2 min pracy ciągłej	
Silnik osi poziomej	24 VDC, 62 waty		
Silnik osi pionowej	24 VDC, 360 W maks. przez 2 min.		
Wartości znamionowe	24 VDC, 15 A maks.		
Poziom hałasu zarówno dla podnoszenia, obniżania, z obciążeniem lub bez obciążenia	61 dBA maks. (z obciążeniem lub bez obciążenia)		
Wyposażenie medyczne	Ochrona typu BF przed porażeniem elektrycznym zgodna z normą IEC 60601-1		
UWAGA: Przenośne urządzenia do komunikacji radiowej (w tym elementy takie jak bale antenowe i zewnętrzne anteny) powinny być używane w odległości nie mniejszej niż 30 cm od jakiegokolwiek części podnośnika <i>Maxi Sky 2</i>, włącznie z kablami określonymi przez producenta. W przeciwnym razie może dojść do zmniejszenia wydajności urządzenia. Szczegóły można znaleźć w rozdziale „Kompatybilność elektromagnetyczna”.			
Typ akumulatora	12 V, 5 Ah, szczelny kwasowo-ołowiowy regulowany zaworem akumulator z możliwością ładowania		
Pojemność akumulatora	Umożliwia do 120 przeniesień przy obciążeniu 100 kg (220 funtów) lub do 70 przeniesień przy obciążeniu 200 kg (440 funtów)		
Stopień ochrony pilota	IPX7		
Stopień ochrony — podnośnik <i>Maxi Sky 2</i>	IP24		
Podnośnik — klasa zabezpieczenia — zabezpieczenie przeciwporażeniowe	Urządzenie zasilane wewnątrz		
Wejście ładowarki akumulatora	100-240 VAC, 50-60 Hz, 57 - 70 VA.		
Wyjście ładowarki akumulatora	28,1 VDC, 1 A maks., 28,1 VA		
Zabezpieczenia ładowarki akumulatora	Klasa 2, podwójna izolacja		
WARUNKI DZIAŁANIA, TRANSPORTU I PRZECHOWYWANIA			
Normalne działanie	Zakres temperatur otoczenia: od 5°C do 40°C (od 41°F do 104°F) Zakres wilgotności względnej: od 15% do 93%, bez kondensacji Zakres ciśnienia atmosferycznego: 700 hPa do 1060 hPa		
Transport / Przechowywanie	Zakres temperatur otoczenia: od -40°C do 70°C (od -40°F do +158°F) Zakres wilgotności względnej: od 0% do 93%, bez kondensacji Zakres ciśnienia atmosferycznego: Od 500 hPa do 1060 hPa		
UWAGA: Urządzenia nie należy używać w obecności łatwopalnych mieszanek anestetycznych zawierających powietrze, tlen lub podtlenek azotu.			

Zatwierdzenia i lista norm

Podnośniki sufitowe z serii *Maxi Sky 2* są testowane według norm:

- Canadian Standards Association:



- Seria IEC 60601-1 wraz z wszelkimi normami bezpieczeństwa i odchyleniami krajowymi.

- Technischer Überwachungs-Verein:

- ISO 10535 : 2006 standard



- Znak CE:



Bezpieczna utylizacja po wycofaniu z użycia

Opakowanie	Tektura falista, podlega utylizacji Styropian (EPS), podlega utylizacji
Produkt i akcesoria	Podzespoły zawierające różne rodzaje metalu (masowo ponad 90% metalu), np. ramy nosidła, poręcze, pionizatory, przekazać do utylizacji jako metal.
Akumulator	Baterie i akumulatory wyjąć z produktu do oddzielnej utylizacji. Postępować zgodnie z przepisami prawa krajowego lub miejscowego.
Części elektryczne i elektroniczne	Podnośnik zawierające podzespoły elektryczne i elektroniczne lub przewód elektryczny należy zdemontować i przekazać do recyklingu zgodnie z dyrektywą o zużytych sprzęcie elektrycznym i elektronicznym (WEEE) lub zgodnie z przepisami prawa miejscowego lub krajowego.
Nosidła	Nosidła zawierające usztywniacze i stabilizatory, materiał użyty do obicia oraz inne tkaniny, polimery lub plastyki itp. posortować jako materiały łatwopalne.

Zgodność elektromagnetyczna

Podnośnik *Maxi Sky 2* został przetestowany co do zgodności z aktualnymi standardami prawnymi w zakresie jego zdolności do blokowania zakłóceń elektromagnetycznych (EMI) z zewnętrznych źródeł. Niezależnie od tego poniższe procedury mogą zmniejszyć zakłócenia elektromagnetyczne:

- Zapewnić, aby inne urządzenia służące do monitorowania lub podtrzymywania życia pacjenta spełniały przyjęte standardy emisji.
- Zwiększać odległości między elektrycznymi urządzeniami medycznymi. Urządzenia o wysokim poborze energii mogą wytwarzać zakłócenia elektromagnetyczne (EMI) wpływające na podnośnik.

Więcej informacji na temat radzenia sobie ze środowiskiem elektromagnetycznym fal radiowych w odniesieniu do urządzenia zawiera pozycja AAMI TIR 18-1997 - Guidance on Electromagnetic Compatibility of Medical Devices for Clinical/Biomedical Engineers.

UWAGA: Użycie akcesoriów, kabli i części zamiennych innych niż określone lub dostarczone przez Arjo może spowodować wzrost emisji lub spadek odporności elektromagnetycznej urządzenia, co w rezultacie może oznaczać jego nieprawidłowe działanie.

UWAGA: Należy unikać korzystania z tego urządzenia po ustawieniu innych urządzeń lub na nich, gdyż może to spowodować nieprawidłowe działanie. Jeśli jest to konieczne, przed użyciem należy sprawdzić poprawne działanie wszystkich urządzeń.

UWAGA: To urządzenie może wywołać zakłócenia radiowe lub może zakłócić pracę sprzętu znajdującego się w pobliżu. Może być konieczne podjęcie działania, takiego jest zmiana ułożenia lub umiejscowienia sprzętu lub ekranowanie lokalizacji.

Emisje elektromagnetyczne

Wskazówki i deklaracja producenta

Emisje elektromagnetyczne — Dla wszystkich urządzeń i systemów

Podnośnik *Maxi Sky 2* jest przeznaczony do użytku w środowisku elektromagnetycznym opisanym poniżej. Nabywca lub użytkownik podnośnika *Maxi Sky 2* powinni zapewnić użytkowanie urządzenia w takich właśnie warunkach.

Test emisji	Zgodność z przepisami	Środowisko elektromagnetyczne — wytyczne
Emisje RF CISPR 11	Grupa 1	Podnośnik <i>Maxi Sky 2</i> wykorzystuje energię o częstotliwościach radiowych tylko do potrzeb własnych. Dlatego jego emisje w zakresie częstotliwości radiowych są bardzo niskie i mało prawdopodobne, że będą przyczyną jakichkolwiek zakłóceń w otoczeniu sprzętu elektronicznego.
Emisje RF CISPR 11	Klasa B	Podnośnik <i>Maxi Sky 2</i> jest odpowiedni do użytku we wszystkich pomieszczeniach włącznie z domami i placówkami bezpośrednio podłączonymi do publicznej sieci zasilania o niskim napięciu zasilającej budynki używane do celów mieszkalnych.
Emisje harmoniczne IEC 61000-3-2	Klasa A	
Fluktuacje napięcia / emisja migotania IEC 61000-3-3	Jest zgodna	

Odporność elektromagnetyczna

Wskazówki i deklaracja producenta

Odporność elektromagnetyczna — Dla wszystkich urządzeń i systemów

Podnośnik *Maxi Sky 2* jest przeznaczony do użytku w środowisku elektromagnetycznym opisanym poniżej. Nabywca lub użytkownik podnośnika *Maxi Sky 2* powinien zapewnić użytkowanie urządzenia w takich właśnie warunkach.

Test odporności	Poziom testu IEC 60601	Poziom zgodności	Środowisko elektromagnetyczne — wytyczne
Wyładowania elektrostatyczne (ESD) IEC 61000-4-2	±8 kV stykowe ±15 kV powietrzne	±8 kV stykowe ±15 kV powietrzne	Podłogi powinny być wykonane z drewna, betonu lub płytek ceramicznych. Jeżeli podłogi są pokryte materiałem syntetycznym, wilgotność względna powinna wynosić przynajmniej 30%.
Elektryczne szybkie stany przejściowe/serie impulsów IEC 61000-4-4	±2 kV, sieć AC ±1 kV, porty we/wy Częstotliwość powtarzania 100 kHz	±2 kV, sieć AC ±1 kV, porty we/wy Częstotliwość powtarzania 100 kHz	Jakość zasilania sieciowego powinna spełniać wymogi typowego środowiska komercyjnego lub szpitalnego.
Przebiecia IEC 61000-4-5	±2 kV, sieć AC Linia do ziemi ±1 kV, sieć AC Linia do linii	±2 kV, sieć AC Linia do ziemi ±1 kV, sieć AC Linia do linii	
Spadek napięcia, krótkie przerwy i wahania napięcia zasilających linii wejściowych IEC 61000-4-11	0% U_T ; 0,5 cyklu W temp. 0°, 45°, 90°, 135°, 180°, 225°, 270° i 315° 0% U_T ; 1 cykl i 70% U_T ; 25/30 cykli Jedna faza: w temp. 0° 0% U_T ; 250/300 cykli	0% U_T ; 0,5 cyklu W temp. 0°, 45°, 90°, 135°, 180°, 225°, 270° i 315° 0% U_T ; 1 cykl i 70% U_T ; 25/30 cykli Jedna faza: w temp. 0° 0% U_T ; 250/300 cykli	
Częstotliwość zasilania (50/60 Hz) IEC 61000-4-8	30 A/m 50/60 Hz	30 A/m 50/60 Hz	Natężenia pól magnetycznych o częstotliwości napięcia w sieci powinny odpowiadać typowemu środowisku komercyjnemu lub szpitalnemu.

WSKAZÓWKA: U_T jest napięciem prądu przemiennego przed przyłożeniem napięcia testowego.

Wskazówki i deklaracja producenta

Odporność elektromagnetyczna — Dla wszystkich urządzeń i systemów

Podnośnik *Maxi Sky 2* jest przeznaczony do użytku w środowisku elektromagnetycznym opisanym poniżej. Nabywca lub użytkownik podnośnika *Maxi Sky 2* powinien zapewnić użytkowanie urządzenia w takich właśnie warunkach.

Test odporności	Poziom testu IEC 60601	Poziom zgodności	Środowisko elektromagnetyczne — wytyczne
Przewodzone częstotliwości radiowe IEC 61000-4-6	3 V poza pasmami ISM w zakresie 0,15-80 MHz 6 V wewnątrz pasm ISM i amatorskich w zakresie 0,15-80 MHz	3 V poza pasmami ISM w zakresie 0,15-80 MHz 6 V wewnątrz pasm ISM i amatorskich w zakresie 0,15-80 MHz	Nie dot.
Promieniowane częstotliwości radiowe IEC 61000-4-3	10 V/m 80 MHz do 2,7 GHz	20 V/m 80 MHz do 2,7 GHz	Nie dot.
Pola urządzeń łącznościowych RF IEC 61000-4-3	380 - 390 MHz 27 V/m; PM 50%; 18 Hz 430 - 470 MHz 28 V/m; (FM ±5 kHz, sinusoida 1 kHz) PM; 18 Hz 800 - 960 MHz 28 V/m; PM 50%; 18 Hz 1700 - 1990 MHz 28 V/m; PM 50%; 217 Hz 2400 - 2570 MHz 28 V/m; PM 50%; 217 Hz 5100 - 5800 MHz 9 V/m; PM 50%; 217 Hz 704 - 787 MHz 9 V/m; PM 50%; 217 Hz	380 - 390 MHz 27 V/m; PM 50%; 18 Hz 430 - 470 MHz 28 V/m; (FM ±5 kHz, sinusoida 1 kHz) PM; 18 Hz 800 - 960 MHz 28 V/m; PM 50%; 18 Hz 1700 - 1990 MHz 28 V/m; PM 50%; 217 Hz 2400 - 2570 MHz 28 V/m; PM 50%; 217 Hz 5100 - 5800 MHz 9 V/m; PM 50%; 217 Hz 704 - 787 MHz 9 V/m; PM 50%; 217 Hz	Nie dot.

Strona została pozostawiona pusta celowo

AUSTRALIA

Arjo Australia
Building B, Level 3
11 Talavera Road
Macquarie Park, NSW, 2113,
Australia
Phone: 1800 072 040

BELGIQUE / BELGIË

Arjo Belgium nv
Evenbroekveld 16
9420 Erpe-Mere
Belgium
T: +32 (0) 53 60 73 80
F: +32 (0) 53 60 73 81
E-mail: info.belgium@arjo.com

BRASIL

Arjo Brasil Equipamentos Médicos Ltda
Rua Marina Ciufuli Zanfelize, 329 PB02 Galpão
- Lapa
São Paulo – SP – Brasil
CEP: 05040-000
Phone: 55-11-3588-5088
E-mail: vendas.latam@arjo.com
E-mail: servicios.latam@arjo.com

CANADA

Arjo Canada Inc.
90 Matheson Boulevard West
Suite 300
CA-MISSISSAUGA, ON, L5R 3R3
Tel/Tél: +1 905 238 7880
Free: +1 800 665 4831 Institutional
Free: +1 800 868 0441 Home Care
Fax: +1 905 238 7881
E-mail: info.canada@arjo.com

ČESKÁ REPUBLIKA

Arjo Czech Republic s.r.o.
Na Strži 1702/65
140 00 Praha
Czech Republic
Phone No: +420225092307
e-mail: info.cz@arjo.com

DANMARK

Arjo A/S
Vassingerødvej 52
DK-3540 LYNGE
Tel: +45 49 13 84 86
Fax: +45 49 13 84 87
E-mail:
dk_kundeservice@arjo.com

DEUTSCHLAND

Arjo GmbH
Peter-Sander-Strasse 10
DE-55252 MAINZ-KASTEL
Tel: +49 (0) 6134 186 0
Fax: +49 (0) 6134 186 160
E-mail: info-de@arjo.com

ESPAÑA

Arjo Ibérica S.L.
Parque Empresarial Rivas Futura, C/Marie
Curie 5
Edificio Alfa Planta 6 oficina 6.1-.62
ES-28521 Rivas Vacia, MADRID
Tel: +34 93 583 11 20
Fax: +34 93 583 11 22
E-mail: info.es@arjo.com

FRANCE

Arjo SAS
2 Avenue Alcide de Gasperi
CS 70133
FR-59436 RONCQ CEDEX
Tél: +33 (0) 3 20 28 13 13
Fax: +33 (0) 3 20 28 13 14
E-mail: info.france@arjo.com

HONG KONG

Arjo Hong Kong Limited
Room 411-414, 4/F, Manhattan Centre,
8 Kwai Cheong Road, Kwai Chung, N.T.,
HONG KONG
Tel: +852 2960 7600
Fax: +852 2960 1711

ITALIA

Arjo Italia S.p.A.
Via Giacomo Peroni 400-402
IT-00131 ROMA
Tel: +39 (0) 6 87426211
Fax: +39 (0) 6 87426222
E-mail: Italy.promo@arjo.com

MIDDLE EAST

Arjo Middle East FZ-LLC
Office 908, 9th Floor,
HQ Building, North Tower,
Dubai Science Park,
Al Barsha South
P.O Box 11488, Dubai,
United Arab Emirates
Direct +971 487 48053
Fax +971 487 48072
Email: Info.ME@arjo.com

NEDERLAND

Arjo BV
Biezenwei 21
4004 MB TIEL
Postbus 6116
4000 HC TIEL
Tel: +31 (0) 344 64 08 00
Fax: +31 (0) 344 64 08 85
E-mail: info.nl@arjo.com

NEW ZEALAND

Arjo Ltd
34 Vestey Drive
Mount Wellington
NZ-AUCKLAND 1060
Tel: +64 (0) 9 573 5344
Free Call: 0800 000 151
Fax: +64 (0) 9 573 5384
E-mail: nz.info@Arjo.com

NORGE

Arjo Norway AS
Olaf Helsets vei 5
N-0694 OSLO
Tel: +47 22 08 00 50
Faks: +47 22 08 00 51
E-mail: no.kundeservice@arjo.com

ÖSTERREICH

Arjo GmbH
Lemböckgasse 49 / Stiege A / 4.OG
A-1230 Wien
Tel: +43 1 8 66 56
Fax: +43 1 866 56 7000

POLSKA

Arjo Polska Sp. z o.o.
ul. Ks Piotra Wawrzyniaka 2
PL-62-052 KOMORNIKI (Poznań)
Tel: +48 61 662 15 50
Fax: +48 61 662 15 90
E-mail: arjo@arjo.com

PORTUGAL

Arjo em Portugal
MAQUET Portugal, Lda.
(Distribuidor Exclusivo)
Rua Poeta Bocage n.º 2 - 2G
PT-1600-233 Lisboa
Tel: +351 214 189 815
Fax: +351 214 177 413
E-mail: Portugal@arjo.com

SUISSE / SCHWEIZ

Arjo AG
Fabrikstrasse 8
Postfach
CH-4614 HÄGENDORF
Tél/Tel: +41 (0) 61 337 97 77
Fax: +41 (0) 61 311 97 42

SUOMI

Arjo Scandinavia AB
Riihitontuntie 7 C
02200 Espoo
Finland
Puh: +358 9 6824 1260
E-mail: Asiakaspalvelu.finland@arjo.com

SVERIGE

Arjo International HQ
Hans Michelsensgatan 10
SE-211 20 MALMÖ
Tel: +46 (0) 10 494 7760
Fax: +46 (0) 10 494 7761
E-mail: kundservice@arjo.com

UNITED KINGDOM

Arjo UK and Ireland
Houghton Hall Park
Houghton Regis
UK-DUNSTABLE LU5 5XF
Tel: +44 (0) 1582 745 700
Fax: +44 (0) 1582 745 745
E-mail: sales.admin@arjo.com

USA

Arjo Inc.
2349 W Lake Street Suite 250
US-Addison, IL 60101
Tel: +1 630 307 2756
Free: +1 800 0 323 1245 Institutional
Free: +1 800 868 0441 Home Care
Fax: +1 630 307 6195
E-mail: us.info@arjo.com

JAPAN

Arjo Japan K.K.
東京都港区虎ノ門三丁目7番8号 ランディッ
ク第2虎ノ門ビル9階
電話 : +81 (0)3-6435-6401

Address page - REV 25: 01/2020

At Arjo, we are committed to improving the everyday lives of people affected by reduced mobility and age-related health challenges. With products and solutions that ensure ergonomic patient handling, personal hygiene, disinfection, diagnostics, and the effective prevention of pressure ulcers and venous thromboembolism, we help professionals across care environments to continually raise the standard of safe and dignified care. Everything we do, we do with people in mind.



ArjoHuntleigh AB
Hans Michelsensgatan 10
211 20 Malmö, Sweden
www.arjo.com

arjo

